

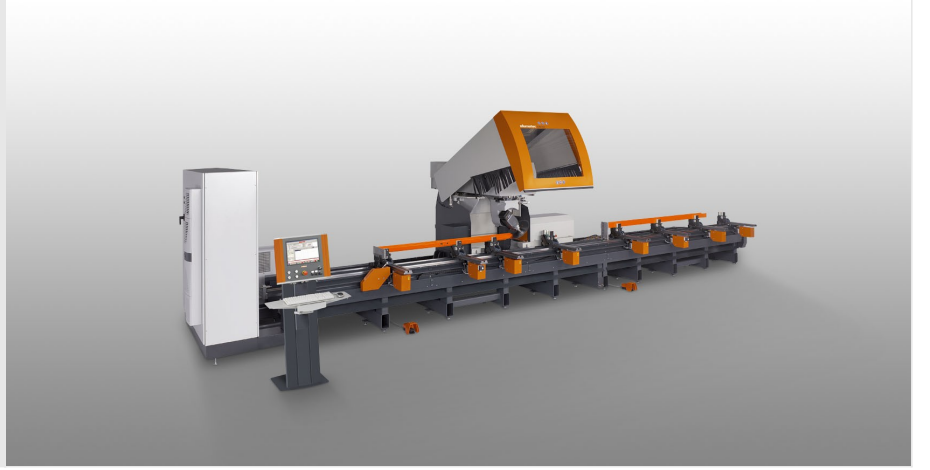

SBZ150

Profil İşleme Merkezleri



- 5 eksen profil işleme merkezi
- Alüminyum ve ince duvarlı çelik profillerin ekonomik ve rasyonel şekilde işlenmesi için tasarlanmıştır
- Frezeleme, delme, dış açma, kertme, havşa açma ve kesme gibi tüm işlemleri, profil yüzeyini korumak için profil sabitken gerçekleştirilmektedir
- 6 taraflı işleme. Alttan işlem takımı (opsiyonel)
- Malzemenin 3 boyutlu gösterimi için kullanıcı yazılımı
- Magazin, 9 standart takım, 5 özel takım (alttan işlem takımı ve özel frezeler) ve 1 testere bıçağı ile doldurulabilmekte
- Tüm eksenlerde yer alan sağlam ve aşınmaz sürücü sistemleri, işleme ünitesinin çok hızlı bir şekilde pozisyonlanmasına olanak sağlamaktadır
- Otomatik olarak pistonların pozisyonunu algılama ve kafa yardımıyla konumlandırma
- 2 adet çalışma istasyonu, 2 ayrı profili ard arda işlemeye olanak sağlamaktadır
- Üç boyutlu işlemler için 5 eksen kontrolü, 15" renkli ekran, USB bağlantıları, ağ bağlantısı
- Windows işletim sistemi
- eluCam

İşleme Uzunlukları

SBZ 150 - 6,0 m

- Alın tarafında işleme ile maks. işleme uzunluğu 5.900 mm
- Alın tarafında işlemez maks. işleme uzunluğu 6.220 mm

SBZ 150 - 7,3 m

- Alın tarafında işleme ile maks. işleme uzunluğu 7.200 mm
- Alın tarafında işlemez maks. işleme uzunluğu 7.520 mm

SBZ 150 - 9,0 m

- Alın tarafında işleme ile maks. işleme uzunluğu 8.900 mm
- Alın tarafında işlemez maks. işleme uzunluğu 9.220 mm

SBZ 150 - 10,3 m

- Alın tarafında işleme ile maks. işleme uzunluğu 10.200 mm
- Alın tarafında işlemez maks. işleme uzunluğu 10.520 mm

SBZ 150 - 12,0 m



- Alın tarafında işleme ile maks. işleme uzunluğu 11.900 mm
- Alın tarafında işlemez maks. işleme uzunluğu 12.220 mm

Opsiyonlar

- Mekik modu için çift taraflı işleme
- Alt yüzeyden işleme için alttan işlem takımı
- Otomatik uzunluk ölçümü sistemi
- Talaş tahliye konveyörü
- Barkod tarayıcı
- Etiket yazıcısı
- Otomatik kesim modu
- Takım tutucular
- Pens adaptörü
- Pensler
- Testere bıçakları
- Takımlar
- eluCad (optimize edilmiş üretim yöntemi için ofis yazılım paketi)



**Profil İşleme Merkezi SBZ
150 eluCam**

SBZ 150 + Özel aksesuar



**Profil İşleme Merkezi SBZ
150 eluCam**



**Profil İşleme Merkezi SBZ
150 eluCam**

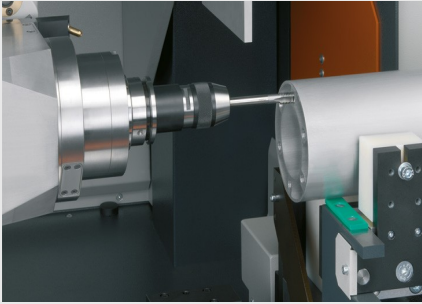

**Profil İşleme Merkezi SBZ
150 eluCam**

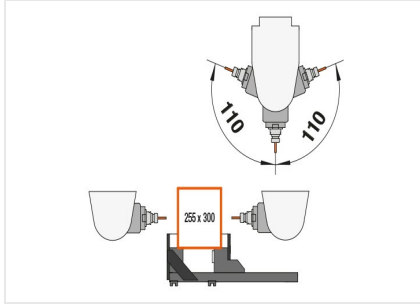

**Profil İşleme Merkezi SBZ
150 eluCam**

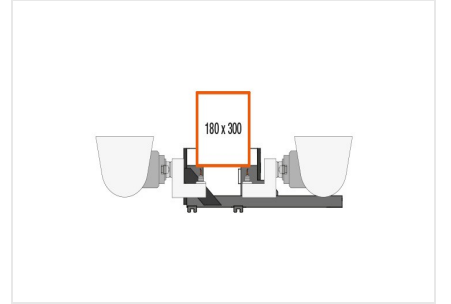

**Profil İşleme Merkezi SBZ
150 eluCam**

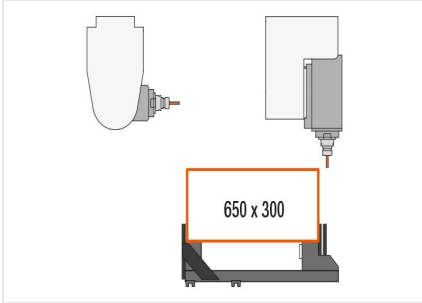

Profil İşleme Merkezi SBZ 150 eluCam

Profil İşleme Merkezi SBZ 150 eluCam





SBZ 150 / PROFİL İŞLEME MERKEZLERİ

- X eksen hareket mesafesi : 6.500 mm, 7.800 mm, 9.500 mm, 10.800 mm, 12.500 mm (diğer uzunluklar talep üzerine tedarik edilir), Vmaks. 70 m/dak.
- Y eksen hareket mesafesi : 1.000 mm, Vmaks. 40 m/dak.
- Z eksen hareket mesafesi : 630 mm, Vmaks. 40 m/dak.
- A ekseninin dönme açısı : +/- 110° 1/10° adımlarla serbestçe programlanabilir
- C ekseninin dönme açısı : +/- 182° 1/10° adımlarla serbestçe programlanabilmekte
- Freze devri maksimum 24.000 devir/dakika.
- İşlem mil (Spindle) : 15 kW S1
- Maks. freze çapı : 100 mm
- Maks. disk freze çapı : 100 mm
- Maks. testere bıçağı çapı : 400 mm
- HSK-63F takım tutucu
- Hava basıncı : 7 bar
- Elektrik : 400 V, 3~, 50 Hz, 80 A
- Dakikada 200 l hava tüketimi; püskürterek