



SBZ150

Centros de trabalho
estáticos/modulares



- Centro estático de 5 eixos
- Concebido para o tratamento económico e racional de perfis em alumínio e aço, de paredes finas
- Todos os processos operacionais, tal como fresar, perfurar, cortar ou fresar roscas, malhetar e cortar, são realizados numa barra perfilada imóvel para preservar a superfície do perfil
- Processamento em 6 lados. Do lado inferior com cabeça angular (opção)
- Software de utilizador com apresentações gráficas em 3D das peças a serem trabalhadas
- No carregador podem caber nove ferramentas padrão, cinco ferramentas especiais (cabeçote-fresador angular e fresador especial) e um discos de corte
- Acionamentos diretos, robustos e como pouco desgaste, em todos os eixos permitem um posicionamento básico rápido da máquina de processamento
- Detecção de fixadores e posicionamento automáticos
- Controlo de 5 eixos para processamentos tridimensionais, monitor a cores de 15", portas de USB, porta de conexão à rede
- Sistema operativo Windows
- eluCam

Comprimentos processados

SBZ 150 - 6,0 m

- Comprimento máx. processado com processamento frontal 5 900 mm
- Comprimento máx. processado sem processamento frontal 6 220 mm

SBZ 150 - 7,3 m

- Comprimento máx. processado com processamento frontal 7 200 mm
- Comprimento máx. processado sem processamento frontal 7 520 mm

SBZ 150 - 9,0 m

- Comprimento máx. processado com processamento frontal 8 900 mm
- Comprimento máx. processado sem processamento frontal 9 220 mm

SBZ 150 - 10,3 m

- Comprimento máx. processado com processamento frontal 10 200 mm
- Comprimento máx. processado sem processamento frontal 10 520 mm

SBZ 150 - 12,0 m



- Comprimento máx. processado com processamento frontal 11 900 mm
- Comprimento máx. processado sem processamento frontal 12 220 mm

Opções

- Processamento de 2 níveis para o modo operacional alternado
- Cabeçote-fresador angular para processar da parte inferior
- Medição de comprimento automática
- Transportadora de aparas
- Scanner de códigos de barras
- Impressora de etiquetas
- Dispositivo de ciclos
- Mandris para ferramentas
- Mandril para pinça de aperto
- Pinças de aperto
- Discos de corte
- Ferramentas
- eluCad (o pacote de software tipo Office para a gestão de produção otimizada)



Centro estático SBZ 150 eluCam

SBZ 150 + acessório especial



Centro estático SBZ 150 eluCam

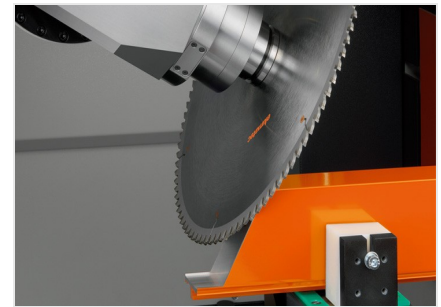

Centro estático SBZ 150 eluCam

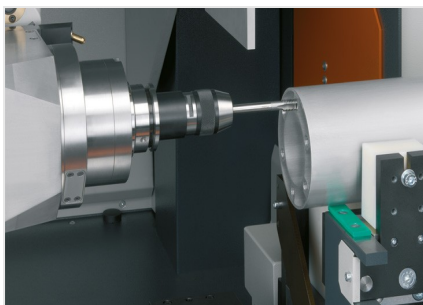

Centro estático SBZ 150 eluCam

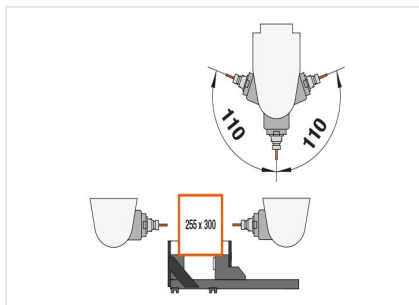

Centro estático SBZ 150 eluCam

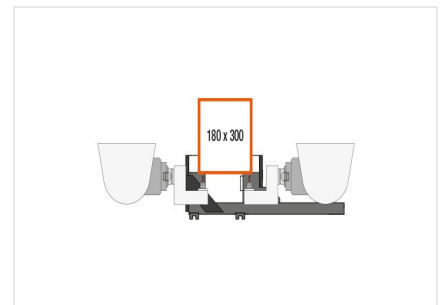

Centro estático SBZ 150 eluCam





SBZ 150 / CENTROS DE TRABALHO ESTÁTICOS/MODULARES

- Percurso de deslocação Eixo X 6 500 mm, 7 800 mm, 9 500 mm, 10 800 mm, 12 500 mm (mais comprimentos a pedido) Vmax. 70 m/min.
- Percurso de deslocação Eixo Y 1 000 mm, Vmax. 40 m/min.
- Percurso de deslocação Eixo Z 630 mm, Vmax. 40 m/min.
- Ângulo giratório Eixo A: +/-110°, livremente programável em passos de 1/10°
- Ângulo giratório Eixo C: +/-182°, livremente programável em passos de 1/10°
- Rotações do fuso, no máx., 24 000 rpm
- Potência do fuso 15 kW S1
- Diâmetro máx. do fresador de 100 mm
- Diâmetro do fresador por discos, no máx. 100 mm
- Diâmetro do disco de corte, no máx. 400 mm
- Mandril para ferramentas HSK-63F
- Ligação para ar comprimido 7 bar
- Conexão elétrica de 400 V, 3~, 50 Hz, 80 A
- Consumo de ar por minuto aprox. 200 l com pulverização