

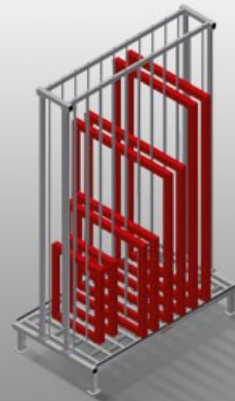

FFR10

Sistemas de estantes



Estante para armazenar elementos de janelas

- Construção robusta em aço
- Estante para armazenar folhas
- Os elementos estão disponíveis direta e individualmente
- Especialmente desenvolvidos para serem integrados nas linhas de montagem
- Possível acesso de ambos os lados
- Área de apoio com rolos de suporte para facilitar ainda mais o carregamento e a descarga
- Perfis divisórios do compartimento revestidos com mangueira de proteção

Opções

- A pedido móvel RFR 10/FFR 10
- Protetor de perfis para rolos de suporte (alu)



Estante de compartimentos para folhas FFR 10



Compartimentos

Todas as áreas de apoio apresentam um revestimento anti-deslizante de PVC, deste modo, evita-se a danificação da superfície durante o armazenamento

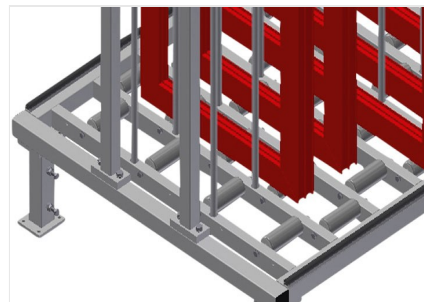

Apoio

Área de apoio inferior com rolos de suporte para facilitar o carregamento e a descarga

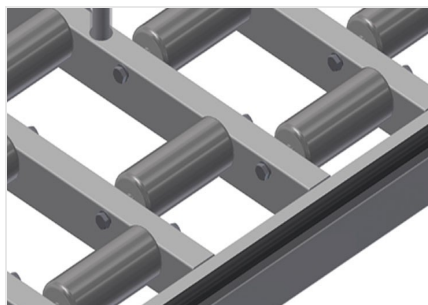

Protetor de perfis

Protetor de perfis para rolos de suporte 3x 120 (alu/48 x) rolos de suporte revestidos com mangueira de proteção



Roda dirigível compl.

Duas rodas dirigíveis com dispositivo de imobilização, duas rodas fixas, por isso com deslocação livre, diâmetro dos roletes 125 mm





FFR 10 / SISTEMAS DE ESTANTES

- Comprimento 1 820 mm
- Largura 1 000 mm
- Altura 2 965 mm
- Dez compartimentos
- Largura cada compartimento 130 mm
- Altura cada compartimento 2 600 mm
- Peso 250 kg
- Capacidade de carga 800 kg