



puma



Software

PUMA - technische software voor complexe eisen en buitengewone oplossingen

PUMA is DE OPLOSSING voor het programmeren van meerassige bewerkingscentra van de meest uiteenlopende fabrikanten. Het is ontwikkeld om complexe componenten snel en betrouwbaar te programmeren. De mogelijkheid om alle gangbare gereedschapstypen te gebruiken, de voorziening van complexe freesstrategieën inclusief 5-assige simultaan- en oppervlaktebewerking, een innovatief opspanbeheer, ondersteuning van meettasters, evenals de echte 3D-simulatie van de voltooide NC-code, ondersteunt onze klanten wereldwijd bij de uitvoering van hun taken en uitdagingen.

Het PUMA-System® is een CAM-oplossing voor geëxtrudeerde aluminium profielen, die vooral wordt gebruikt in de luchtvaart, de automobielenindustrie, het openbaar vervoer en de veeleisende gevelbouw. Het stelt de productie-ingenieur in staat zijn doelgerichte en speciale specificaties op de machine te implementeren. Het dienstenpakket gaat veel verder dan dialooggestuurde programmeersystemen. Functies zoals automatische dieptetabellen, opspanbeheer, nulpuntbeheer, stafoptimalisatie, stafbewerking, indexering (snelle productie van kleine onderdelen), CSV-interfaces evenals 3D-volume-interfaces voor SAT en STEP, CatiaV4/V5, Inventor of Pro-Engineer zijn slechts enkele voorbeelden die de effectieve productie van onderdelen van geëxtrudeerd aluminium mogelijk maken. Naast het brede scala aan softwaremogelijkheden bieden wij ook een uitgebreid dienstenpakket. Dit gaat van ondersteuning door ervaren toepassingstechnici tot seminars over de profielbewerkingssoftware Puma-System® en aanvullende modules, productiebegeleiding bij de klant, ontwikkeling van productiespecifieke software of speciale oplossingen, integratie van speciale apparatuur op de machine, ondersteuning bij problematische orders, ISO-codetraining, inlopen van programma's en bewaking van de kwaliteit van het freesresultaat tot en met het in opdracht programmeren van speciale onderdelen ter plaatse en de overdracht van specifieke knowhow voor de bewerking van aluminium carrosserieën in de spoorwegsector.

Contact

Elusoft GmbH
Breitwasenring 4
72135 Dettenhausen
Germany
Phone +49 7157 526 65 00
E-Mail: verwaltung@elusoft.com
www.camaeleon.de

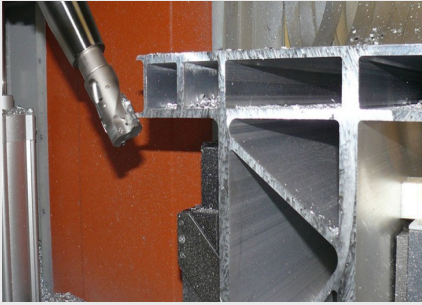

Groot profiel en speciaal gereedschap

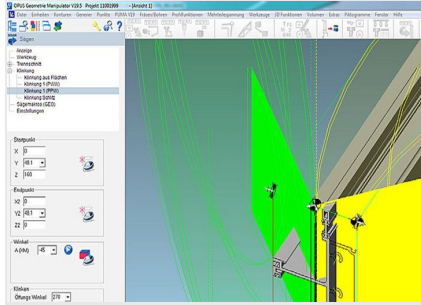

Zaagsnede oppervlak visualisatie in Puma system V19.

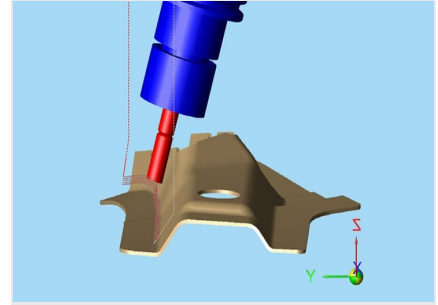

Walsfreen met 5-assige simultaan vanuit Modulworks optie

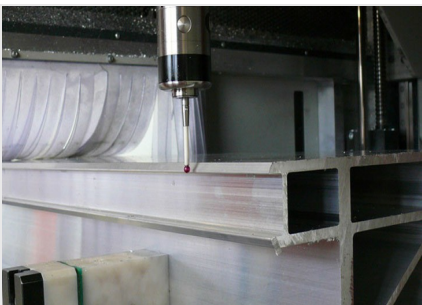

Metten tijdens het werkproces met de draadloze taster

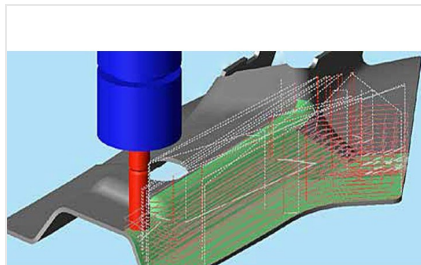

Lijnen met Modulworks





Eisen waarvoor het PUMA-System® in bij uitstek geschikt is:

Voor gebogen onderdelen met/zonder kleminrichting.

Voor ruwe werkstuktoleranties die gemeten moeten worden zodat de bewerking op randreferentie of op de juiste diepte wordt uitgevoerd.

Voor profielen met gelaste of geschroefde elementen waarbij de doorsnede niet overal gelijk is

Freesbewerkingen waarbij een Z-gang nodig is of waarbij de A- en C-as in de loop worden aangepast

A- en C-as moeten worden aangepast (d.w.z. 4- of 5-assige bewerking)

Bewerkingen waarbij wegens plaatsgebrek gereedschappen in positie moeten worden gebracht (zwenkas niet loodrecht op het bewerkingsoppervlak).

Complexe geveld met talrijke nabewerkingen

Lijn- of rolfrezen langs gebogen oppervlakken

5-assige simultane freesbewerkingen zoals met Solidworks, MasterCAM, esprit enz.

3D-modellen die niet volledig worden herkend en moeten worden nabewerkt door metingen aan het model.

Complexe bewerkingen waarbij de klant de volgorde op een specifieke manier wil specificeren

Wanneer simulatie met blanco bijwerken nodig is om de werkvolgorde te bepalen.

3D-modellen bewerken en creëren

Oppervlakken verwijderen, oppervlakken verbinden, krommingen en afschuiningen maken, waarvoor een volledige 3D-kern nodig is.