



GHS15

Carrello con scomparti
per vetri/per fermavetri



Facile spostamento dei vetri in combinazione con il carrello portavetro GFW 15. Con dispositivo di sollevamento pneumatico, comandabile tramite valvola a pedale, sollevamento massimo = 50 mm. Rulliere inferiori dotate di un totale di 15 x 4 rulli in PVC. Completo di guida di inserimento per il carrello portavetro GFW 15. Dimensioni della base: 2.100 x 1.250 mm.

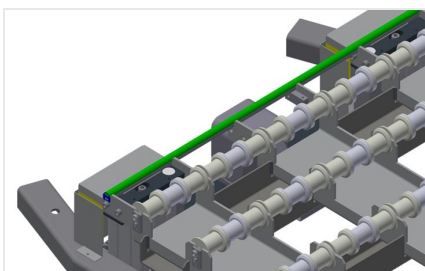

Supporto

Superficie di appoggio orizzontale inferiore con rulli di sollevamento per semplificare le operazioni di carico e scarico

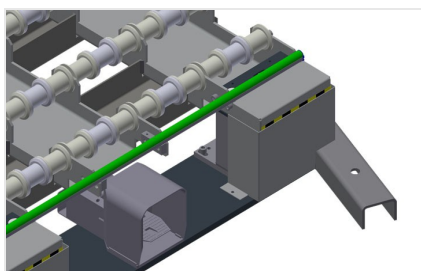

Dispositivo di sollevamento

Con dispositivo di sollevamento pneumatico per caricare i vetri sul carrello portavetro GFW 15, comandabile tramite valvola a pedale, sollevamento massimo = 50 mm



CARATTERISTICHE

Lunghezza (mm)	2.100
Larghezza (mm)	1.250
Altezza (mm)	250
Corsa massima (mm)	50
Peso (kg)	100

Included ● Available ○