



## SBZ151

### Profil İşleme Merkezleri



- 5 eksen profil işleme merkezi
- Alüminyum ve ince duvarlı çelik profillerin esnek ve verimli şekilde işlenmesi için tasarlanmıştır
- Frezeleme, delme, diş açma, kertme, havşa açma ve kesme gibi tüm işlemleri, profil yüzeyini korumak için profil sabitken gerçekleştirilmektedir
- İşleme ünitesi, dinamik servo tahrikler sayesinde 66 m/dakika ile hızlı şekilde konumlanır
- 6 taraflı işleme. Alttan açılı kafa ile (opsiyonel)
- İşlem kafası ile hareket eden takımların bulunduğu magazin, kısa takım değiştirme sürelerine ve bununla birlikte optimum işleme sürelerine olanak sağlamaktadır
- Bir magazin, 13 standart takım ve yedi özel takımla (alttan işlem takımı ve özel frezeler) donatılabilmektedir. 400 mm veya 500 mm çaplı testere bıçağı için ayrı bir magazin oluşturulmuştur.
- Mutlak ölçüm sistemli bağımsız mengene konumlama
- İki adet çalışma istasyonu, iki ayrı profili art arda işlemeye olanak sağlamaktadır. Koruyucu çitler ve ışık bariyerleriyle giriş emniyeti
- Üç boyutlu işlemler, kertmeler ve kesimler için kendi kendine yeten CNC içeren 5 eksen CNC kumanda
- Mutlak devir enkoderi sistemi kullanılması sayesinde eksenlerin referans hareketi gerekli değildir
- Ağ bağlantısı ve USB arabirimi
- Windows işletim sistemi ve 15" düz ekrana sahip kontrol terminali
- İnternet üzerinden uzaktan bakım
- eluCloud-ready

#### İşleme Uzunlukları

##### SBZ 151 Edition 90 - 6,0 m

- Alın tarafında işleme ile maks. işleme uzunluğu 5.680 mm
- Alın tarafında işlemez maks. işleme uzunluğu 6.000 mm

##### SBZ 151 Edition 90 - 7,3 m

- Alın tarafında işleme ile maks. işleme uzunluğu 6.980 mm
- Alın tarafında işlemez maks. işleme uzunluğu 7.300 mm

##### SBZ 151 Edition 90 - 9,0 m

- Alın tarafında işleme ile maks. işleme uzunluğu 8.680 mm
- Alın tarafında işlemez maks. işleme uzunluğu 9.000 mm

##### SBZ 151 Edition 90 - 10,3 m





- Alın tarafında işleme ile maks. işleme uzunluğu 9.980 mm
- Alın tarafında işlemez maks. işleme uzunluğu 10.300 mm

### SBZ 151 Edition 90 - 12,0 m

- Alın tarafında işleme ile maks. işleme uzunluğu 11.680 mm
- Alın tarafında işlemez maks. işleme uzunluğu 12.000 mm

### SBZ 151 Edition 90 - 13,3 m

- Alın tarafında işleme ile maks. işleme uzunluğu 12.980 mm
- Alın tarafında işlemez maks. işleme uzunluğu 13.300 mm

### SBZ 151 Edition 90 - 15,0 m

- Alın tarafında işleme ile maks. işleme uzunluğu 14.680 mm
- Alın tarafında işlemez maks. işleme uzunluğu 15.000 mm

### SBZ 151 Edition 90 - 16,3 m

- Alın tarafında işleme ile maks. işleme uzunluğu 15.980 mm
- Alın tarafında işlemez maks. işleme uzunluğu 16.300 mm

Daha uzun modeller talep üzerine temin edilebilir

### Opsiyonlar

- İki taraflı otomatik uzunluk ölçümü
- İki taraflı Z stroklu otomatik uzunluk ölçümü
- Takım uzunluk ölçümü ve kırılma kontrolü
- Dengeleme aynasız dış açma
- Otomatik kesim modu
- 3B kablosuz ölçüm tarayıcısı
- Takımlar
- Takım tutucular
- Pens adaptörü
- Pensler
- Alt yüzeyden işleme için açılı freze kafaları
- Testere bıçakları
- Talaş tahliye konveyörü
- Vakumlu toz duman emişi
- Etiket yazıcısı
- Barkod tarayıcı





### Profil İşleme Merkezi SBZ 151 Edition 90

-110° ile +110° arasındaki gelişmiş  
döndürme aralığı ile 5 eksen işleme

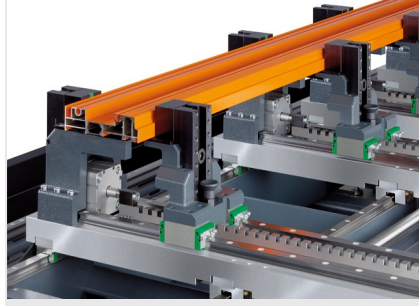

### Profil İşleme Merkezi SBZ 151 Edition 90

Yeni mengene konsepti

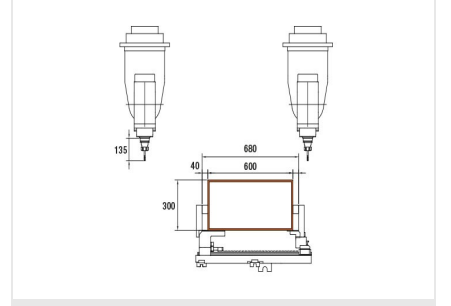

### Profil İşleme Merkezi SBZ 151 Edition 90

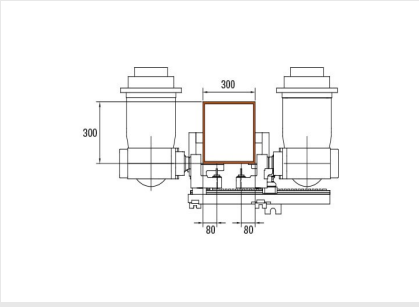

### Profil İşleme Merkezi SBZ 151 Edition 90

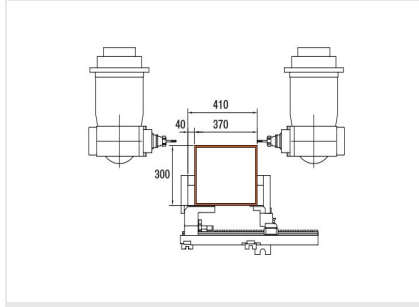

### Profil İşleme Merkezi SBZ 151 Edition 90

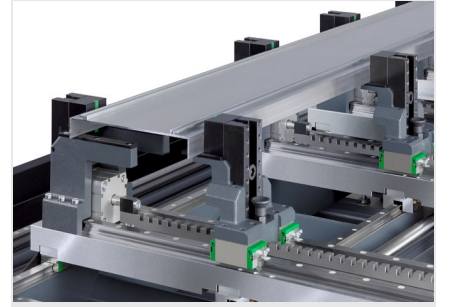

### Profil İşleme Merkezi SBZ 151 Edition 90

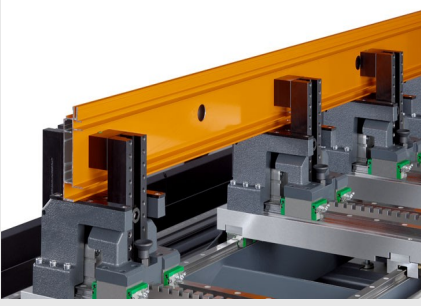

**Profil İşleme Merkezi SBZ  
151 Edition 90**

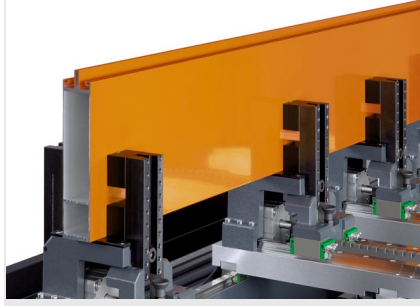

**Profil İşleme Merkezi SBZ  
151 Edition 90**



**Profil İşleme Merkezi SBZ  
151 Edition 90**

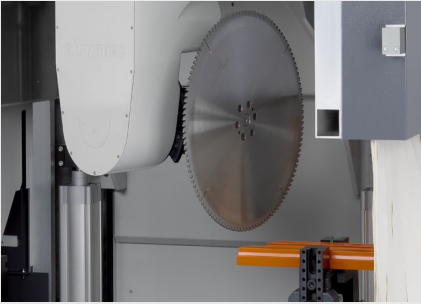

**Profil İşleme Merkezi SBZ  
151 Edition 90**

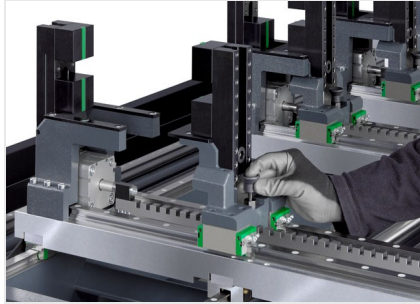

**Profil İşleme Merkezi SBZ  
151 Edition 90**





### SBZ 151 / PROFİL İŞLEME MERKEZLERİ

- X eksen hareket mesafesi 6.000 mm, 7.300 mm, 9.000 mm, 10.300 mm, 12.000 mm, 13.300 mm, 15.000 mm, 16.300 mm, Vmaks. 66 m/dk.
- Y eksen hareket mesafesi 1.150 mm, Vmaks. 40 m/dk.
- Z eksen hareket mesafesi 715 mm, Vmaks. 40 m/dk.
- 500 mm +/- 100° çaplı testere bıçağında A ekseninin dönme açısı (400 mm +/- 110° çaplı testere bıçağında)
- C ekseninin dönme açısı +/- 182°
- Konumlama hassasiyeti
  - X/Y/Z eksen +/- 0,1 mm/m
  - A/C eksen +/- 0,1°
- İşlem mil (Spindle) devri maks. 24.000 1/dk.
- Mil gücü 20 kW S1
- Sağ takım değiştirici 20 adet takım yeri
- Sol takım değiştiricisi bir adet testere bıçağı, 500 mm testere bıçağı çapı (400 mm opsiyoneldir)
- Özel takım yerlerinde mümkündür
  - 13x maks. 50 mm
  - 1x maks. 180 mm (testere bıçağı)
  - 1x maks. 100 mm
  - 5x maks. 63 mm (opsiyonel 2x WFK mümkün)
- HSK-63F takım tutucu
- Hava basıncı 7 bar
- Elektrik bağlantısı 400 V, 3~, 50 Hz, 50 A
- Dakikada 265 l hava tüketimi; püskürterek