



SBZ118

Profil İşleme Merkezleri



Kullanımı kolay ve az yer kaplayan, isteğe bağlı 5 taraflı işleme özelliğine sahip 3 eksenli bir profil işleme merkezi olan SBZ 118 elumatec, alüminyum, PVC ve ince duvarlı çelik profillerin otomatik CNC işlemesi için giriş seviyesi ürün yelpazesi. İşleme ile Üç metre uzunluğundaki bu çok yönlü ve güçlü model, mevcut elumatec ürün yelpazesindeki en kompakt CNC makinesidir.

SBZ 118, küçük bir alanda frezeleme, delme ve çentik açma için tam işlevsellik sunar. Beş tarafa kadar işleme için geliştirilmiştir. Bireysel konfigürasyona bağlı olarak isteğe bağlı açılı kafa ve parmak freze makinesi. Kanıtlanmış eğimli yatak teknolojisi ve yerleşik 5 katlı takım değiştirici kullanımı kolaylaştırır.

SBZ 118, iki adede kadar yerleşik açılı kafa değiştirici dahil olmak üzere ayrı ayrı yapılandırılabilen isteğe bağlı ekipmanlarla özellikle çekici hale getirilmiştir, altı kelepçeye kadar genişletme, aşırı uzunlukta işleme ile ek bir uzunluk durdurma ve bir barkod tarayıcı. Bir yan servis kapısı kurulumu kolaylaştırır ve yeni ön vizör, uzun boylu insanlar için bile ergonomik ve her şeyden önce güvenli bir çalışma sağlar. Ayrıca, SBZ 118 eluCloud Endüstri 4.0'ın gerekliliklerini karşılamaya hazır.



- Alüminyum, plastik ve ince duvarlı çelik profillerin ekonomik ve rasyonel bir şekilde işlenmesi için
- Frezeleme, delme, kertme veya dış açma gibi tüm işlemleri, profil yüzeyinin korunması için profil sabitken gerçekleştirilmektedir
- Akıllı kontrol tekniği sayesinde çalışma sonuçları iyileştirilir
- İşleme ünitesi, dinamik servo tahrikler sayesinde 60 m/dk. ile hızlı şekilde konumlanır
- Dengeleme aynasız dış açma
- Otomatik olarak pistonların pozisyonunu algılama ve kafa yardımıyla konumlandırma
- Beş takım bölmeli otomatik birlikte hareket eden takım değiştirici (takımlar hariç)
- Modern 3 eksen kontrolü
- Modern eğik yatak sayesinde ergonomik ve stabil çalışma
- Otomatik mengene algılama ve konumlama sayesinde çarpışmalar önlenir
- Milin kısa hızlanma ve frenleme süreleri için kapalı devir kontrollü Power-Torque freze motoru
- Akıllı kontrol tekniği sayesinde düşük elektrik tüketimi
- Eksen tahriklerinin ara devre bağlantısı sayesinde enerji verimliliği artar
- Kesintisiz güç kaynağı (UPS)
- Windows işletim sistemi
- Panel-PC 15,6", i3 işlemci, USB bağlantıları ve ağ bağlantısı
- İşleme akışı sırasında da kontrol terminalindeki eluCam sayesinde kolay ve konforlu program girişi
- eluCloud Ready
- İnternet üzerinden uzaktan bakım

Makine Donanımı

- Hava soğutmalı freze mili 5 kW, S1
- Kullanıcıyı korumak için kabin
- Yan servis kapılı koruma kabini
- Dört adet yatay pnömatik malzeme sıkıştırma ünitesi
- Bir malzeme dayaması, sol
- HSK-F63 takım tutucu
- Minimum miktar yağlaması
- Yüksek performanslı kesim sıvısı

Opsiyonlar

- 5 yönlü işleme için döner açılı kafalar için 1 veya 2 opsiyonel birlikte hareket eden takım değiştirici
- İki takım için HSK-F63 döner açılı kafa
- Süreç verilerinin bulunduğu takımlar ve takım tutucular
- Barkod tarayıcı
- Çift taraflı uzunluk ölçümü
- Çift bağlama ve diğer aksesuarlar talep üzerine
- Panel-PC 18,5", i5 işlemci
- Panel-PC 21,6", i7 işlemci
- Düşük enerji tüketimli kontrol panosu için Green-Line soğutma cihazı
- Standart olarak dört mengene. Altı mengeneye kadar genişletilebilir
- Aşırı uzunlukta işlenen iş parçalarını yerleştirmek için sağ malzeme referans dayaması
- CE modelinde standart, UL modelinde opsiyonel





Takım magazinleri

Üstten işleme yönelik beş takım için birlikte hareket eden takım magazini sayesinde kısa değişim süreleri. Makine iki adet döner açılı kafa (2 takımlı) için iki opsiyonel magazinle 5 taraflı işleme genişletilebilir.



Eğik yatak ve geniş çalışma alanı

Mükemmel ergonomi: İşleme ünitesi (X-Y-Z eksenli), modern eğik yatak olarak üretilmiş olan bir makine yatağı üzerinde hareket eder. 45 derece eğim sayesinde talaşlar aşağı düşer ve bu sayede temizlik ciddi oranda kolaylaşır. Profilin yerleştirilmesi sırasında, operatör makine tablasına yaklaşabilir ve bu sayede ergonomik şekilde çalışabilir. Makine ayrıca geniş bir çalışma alanını minimum kurulum yüzeyinde en iyi işleme stabilitesiyle bir araya getirir.



Malzeme dayaması, otomatik mngeneler, daha uzun profiller

3.000 milimetre uzunluğa kadar olan profillerde sol malzeme dayaması ve yüksek dayanıklılığa sahip dar formda titreşim sönmüleyici döküm çelikten dört adet kompakt mengene sayesinde optimum işleme sonuçları. Bireysel gerdirme parçaları ve ek parçalar kolayca tamamlanabilir ve yerleştirilebilir. Doğrusal kılavuzlar, bağlama teknolojisinin hassas otomatik ayarına imkân tanımaktadır. Opsiyonel olarak SBZ 118/20 iki ek mengeneyle ve bir sağ malzeme dayamasıyla donatılabilir. Koruma kabini malzeme geçişleri ve değişken dayama sayesinde 3 m'den daha uzun profillerin işlenmesi de mümkündür.



HMI ve makine kumandası

CNC işlemeye daha hızlı giriş: SBZ 118/20, Windows bazlı olarak çalışır, SBZ 1xx serilerinin kendini ispatlamış ECI kullanıcı arayüzü üzerinden kumanda edilmektedir. Güncel donanım ve regülasyon teknolojisi kullanılmaktadır. Opsiyonel olarak eluCad üzerinden çok çeşitli metal imalatı programları kumanda edilebilir ve bir CAD-CAM modülünün endüstri alanına ait tüm fonksiyonları mevcuttur. Elumatec'in daha büyük CNC merkezlerinde olduğu gibi kompakt SBZ 118/20 eluCloud Ready de Endüstri 4.0'ün gerekliliklerine uygundur: Makine ve süreç verileri toplanabilir ve en iyi şekilde değerlendirilebilir. Bu özellik, işletimi analiz ve optimize etmeyi ve parçalara ait gerçek zamanlı üretim bildirimini üretim ana bilgisayarına veya ERP'ye gönderilmesini mümkün kılar.

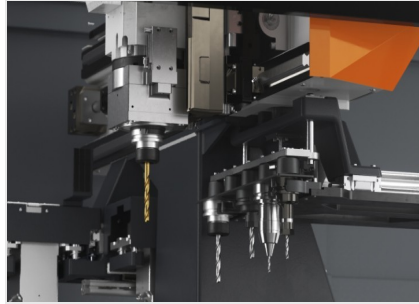

İşleme ünitesi

Hızlı işleme değişimi ve beş yönden değişken işleme: 5,0kW freze miline ve iki takım için opsiyonel HSK-F63 döner açılı kafaya, otomatik takım değiştiricisine ve opsiyonel açılı kafalara sahip işleme ünitesi.

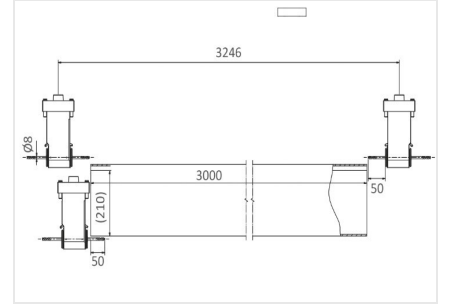

X ekseninin işleme aralığı

Üstten ve alın tarafından profil işleme (opsiyonel)



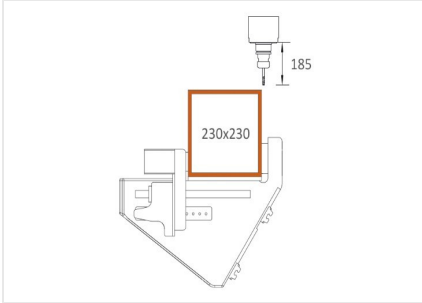

Y ve Z ekseninin işleme aralığı (1)

Üstten profil işleme

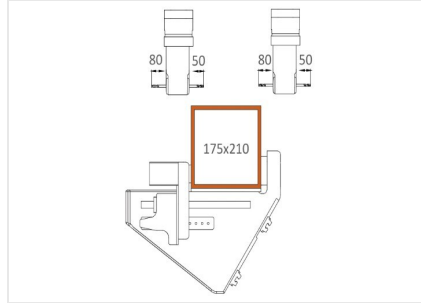

Y ve Z ekseninin işleme aralığı (2)

Önden ve arkadan profil işleme (opsiyonel)

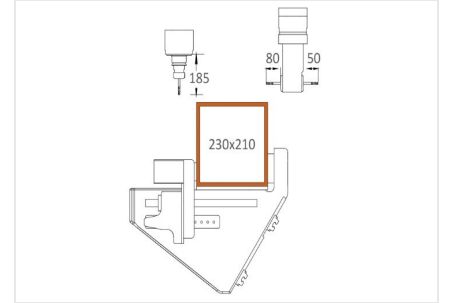

Y ve Z ekseninin işleme aralığı (3)

Üstten ve arkadan profil işleme (opsiyonel)



LAYOUT

Toplam boyutlar ve ağırlık, ürün yapılandırmasına bağlı olarak değişebilir

EKSEN HAREKET YOLLARI

X EKSENİ (mm)	3.595
Y EKSENİ (mm)	945
Z EKSENİ (mm)	374

KONUMLAMA HASSASİYETİ

X EKSENİ (mm)	+/- 0,1
Y EKSENİ (mm)	+/- 0,1
Z EKSENİ (mm)	+/- 0,1

KONUMLAMA HIZI

X EKSENİ (m/dk.)	60
Y EKSENİ (m/dk.)	30
Z EKSENİ (m/dk.)	30



EKSEN İVMELENMSİ

X EKSENİ (m/s ²)	2,5
Y EKSENİ (m/s ²)	2,5
Z EKSENİ (m/s ²)	2,5

FREZE MİLİ

S1'de maks. güç (kW)	5
Maks. devir sayısı (dev./dk.)	24.000
Maks. tork (Nm)	4
Takım tutucu koniği	HSK 63F

ÇALIŞMA MODU

GÜVENLİK CİHAZLARI VE KORUMALARI

Makine entegre koruma kabini	<input checked="" type="radio"/>
Yan tüneller	<input type="radio"/>

İŞLENECEK TARAFLAR



ÇALIŞMA ALANI

1F = 1 tarafta işleme

5F = 5 tarafta işleme

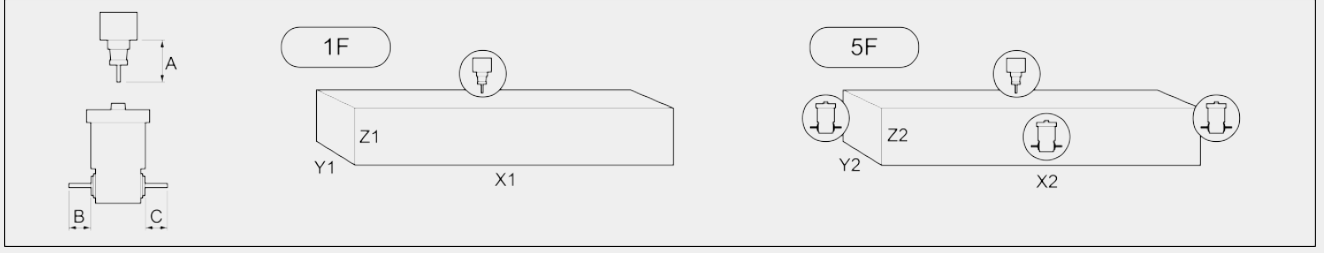

	A	B	C	X1	Y1	Z1	X2	Y2	Z2
SBZ 118	185	50 / 80	50 / 80	3200	230	230	3000	175	210

mm olarak ölçüler

OTOMATİK TAKIM MAGAZİNİ

Birlikte hareket eden takım magazini

Maks. takım uzunluğu (konik ölçüden itibaren) (mm)

185

PARÇA BAĞLAMA



PROFİL KONUMLANDIRMA

Malzeme stoperi sayısı (sol mengene konumu)

0

ELEKTRİK BAĞLANTISI

Bağlantı gücü (KW)

12

PNÖMATİK BAĞLANTISI

Basınç (bar)

7

Dakikadaki ortalama hava tüketimi [l/dk.]

~ 185



KOMUT ÖZELLİKLERİ

Microsoft® Windows® 10 Embedded	<input checked="" type="radio"/>
Panel PC 15,6" İşlemci i3	<input checked="" type="radio"/>
Panel PC 18,5" İşlemci i5	<input type="radio"/>
Panel PC 21,5" İşlemci i7	<input type="radio"/>
USB bağlantı noktaları ve ağ bağlantısı	<input checked="" type="radio"/>
UPS - Kesintisiz güç kaynağı	<input checked="" type="radio"/>
EI kontrolü	<input type="radio"/>
Derinlik kaliperi	<input checked="" type="radio"/>
Barkod okuyucu	<input type="radio"/>

YAZILIM

eluCam 2d/3d Cad modülü	<input checked="" type="radio"/>
-------------------------	----------------------------------

Dahil Mevcut