

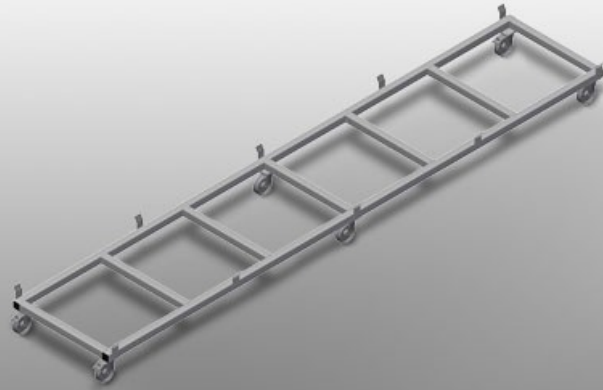

TPK4000

Carros de transporte para perfis



- Construção robusta em aço
- Carro de transporte para transportar cassetes de perfis
- É ideal para transportar cassetes de perfis do armazém até à máquina de corte ou ao centro modular
- Para paletes de perfis com uma largura até 760 mm
- Patilhas de segurança para segurar paletes
- Seis rolos, quatro rodas dirigíveis com imobilizador e quatro rodas fixas

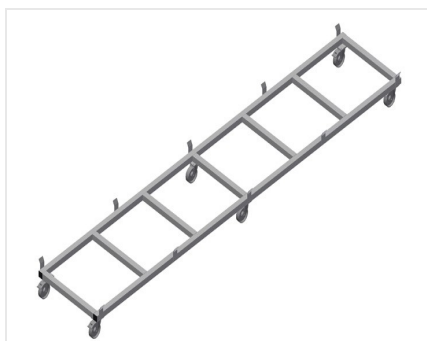

Carro de transporte para cassetes de perfis TPK 4000

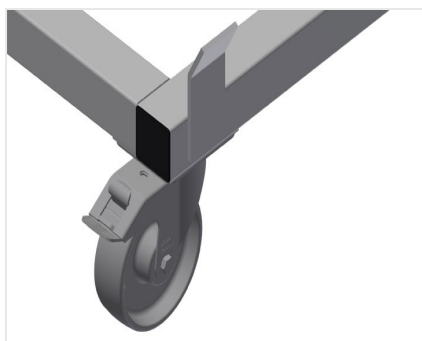

Rodas dirigíveis

Seis rolos, dos quais quatro têm imobilizadores e duas rodas fixas, oferecem uma elevada mobilidade e um manuseamento fácil e seguro

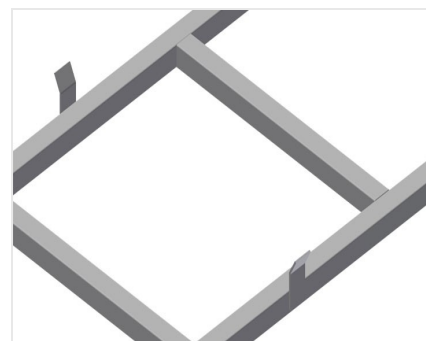

Patilhas de segurança

Patilhas de segurança para segurar paletes

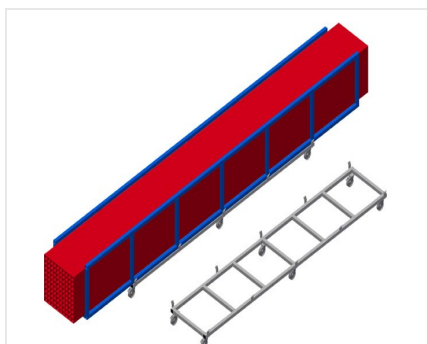

Carro de transporte para cassetes de perfis TPK 4000

Carro de transporte com palete para mercadoria longa





TPK 4000 / CARROS DE TRANSPORTE PARA PERFIS

- Comprimento 4.000 mm
- Largura 820 mm
- Altura 285 mm
- Largura de carga 770 mm
- Peso 65 kg
- Capacidade de carga 1.200 kg
- Diâmetro dos roletes 125 mm