

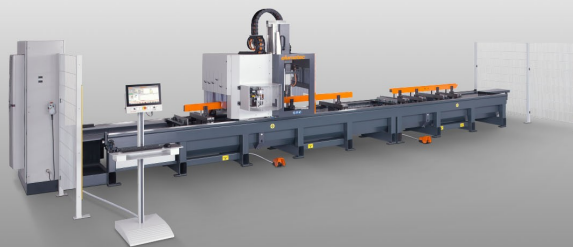

SBZ140

Centros de trabalho
estáticos/modulares



- Centro estático de 4 eixos
- Concebido para o processamento económico e racional de perfis em alumínio e aço, de paredes finas
- Versão padrão com fuso de fresar, com arrefecimento a ar (a versão está opcionalmente disponível com fuso de fresar arrefecido por água)
- Todos os processos operacionais, tal como fresar, perfurar e cortar roscas são realizados num(a) perfil/barra perfilada imóvel para preservar a superfície do perfil
- Processamento gradual com todas ferramentas de -90° a $+90^{\circ}$
- Posicionamento automática dos fixadores com sistema de medição absoluta
- Os mandris de ferramentas acompanhantes oferecem tempos curtos para trocar ferramentas e, conseqüentemente, ciclos de processamento ótimos
- O mandril pode ser equipado com oito ferramentas
- Para processar barras duplas e faces, estão disponíveis até duas cabeças angulares rotativas com duas ferramentas diferentes cada uma (0° - 90° - 180° - 270°) (opção)
- Duas zonas de processamento separadas permitem um processamento no modo operacional alternado (opção). A proteção da área tem lugar com scanner laser do lado do operador para a máxima segurança.
- Controlo de 4 eixos
- Monitor a cores de 18,5", conexões de USB e porta de conexão à rede
- Sistema operativo Windows
- eluCam

Comprimentos processados

SBZ 140 - 4,2 m

- Comprimento máx. processado com processamento frontal 4.200 mm
- Comprimento máx. processado sem processamento frontal 4.320 mm

SBZ 140 - 7,6 m

- Comprimento máx. processado com processamento frontal 7.600 mm
- Comprimento máx. processado sem processamento frontal 7.720 mm

SBZ 140 - 9,7 m

- Comprimento máx. processado com processamento frontal 9.700 mm
- Comprimento máx. processado sem processamento frontal 9.820 mm

Opções



- Processamento de 2 níveis para o modo operacional alternado
- Medição de comprimento automática em ambos os lados
- Dispositivo de fixação para processar barras duplas
- Scanner de códigos de barras
- Mandril de ferramenta fixa (16 vezes)
- Trocador de ferramentas acompanhante para cabeça angular ou cabeça da máquina de corte
- Cabeçotes-fresadores angulares
- Cabeça da máquina de corte
- Mandris para ferramentas
- Mandril para pinça de aperto
- Pinças de aperto
- Ferramentas
- eluCad (o pacote de software tipo Office para a gestão de produção otimizada)

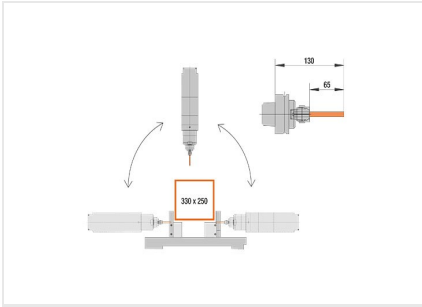

SBZ 140 eluCam Centro estático

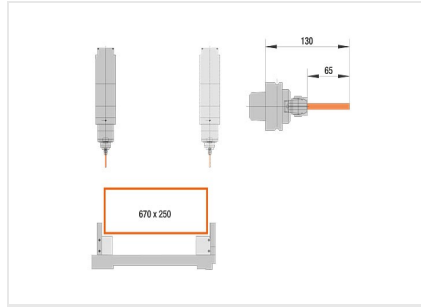

SBZ 140 eluCam Centro estático

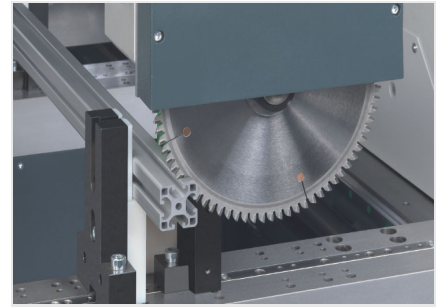

SBZ 140 eluCam Centro estático

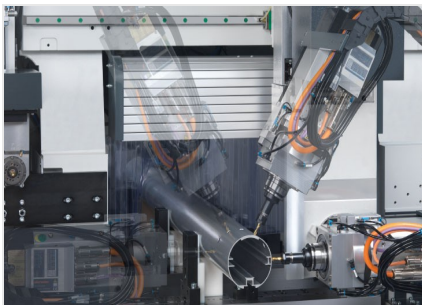

SBZ 140 eluCam Centro estático



SBZ 140 eluCam Centro estático



SBZ 140 eluCam Centro estático





SBZ 140 eluCam Centro estático

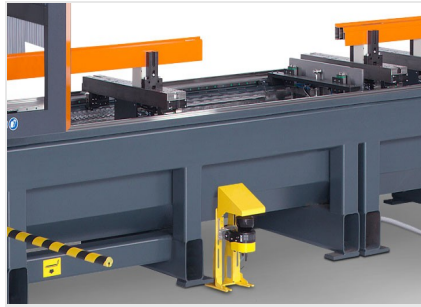

SBZ 140 eluCam Centro estático





SBZ 140 / CENTROS DE TRABALHO ESTÁTICOS/MODULARES

SBZ 140

Máx. comprimentos processados sem processamento da face	4.320 mm, 7.720 mm, 9.820 mm
Máx. comprimentos processados com processamento da face	4.200 mm, 7.600 mm, 9.700 mm
Percurso de deslocação do eixo X	4.320 mm, 7.720 mm, 9.820 mm (mais comprimentos a pedido), Vmax. 63 m/min.
Percurso de deslocação do eixo Y	845 mm, Vmax. 60 m/min.
Percurso de deslocação do eixo Z	620 mm, Vmax. 60 m/min.
Área de giro eixo A	-90° 0° +90°
Rotações do fuso	no máx. 24 000 rpm
Potência do fuso	11 kW S1
Direção de processamento	superior / dianteira / traseira / (esquerda/direita)
Precisão de posicionamento	0,1 mm/m
Mandril para ferramentas	HSK-63F
Troca de ferramentas	Dispositivo para trocar oito ferramentas, mais lugares para ferramentas a pedido
Locais de suporte para ferramentas com carregador automático	8
Cabeça angular	máx. 2 (opcional)
Diâmetro do fresador por discos	120 mm
Diâmetro do disco de corte	180 mm
Dispositivo de deslocação para fixadores	automática
Fixadores	4 / 8 / 12 (máx. 16)
Software	eluCam
Ligação para ar comprimido	>7 bar
Conexão elétrica	400 V, 3~, 50 Hz, 63 A
Consumo de ar por minuto	aprox. 180 l/min. com pulverização
Comprimento total	aprox. 7.700 mm, 11.240 mm, 13.390 mm
Profundidade	aprox. 3.400 mm
Altura	aprox. 2.950 mm
Peso	aprox. 5.000 kg / 7.400 kg / 8.200 kg