



### SBZ118

Centros de trabalho  
estáticos/modulares



**A SBZ 118, um centro de maquinação de perfis de 3 eixos com maquinação opcional de 5 lados, fácil de utilizar e com uma área de ocupação mínima, expande o gama elumatec de produtos de nível básico para maquinação CNC automática de perfis de alumínio, PVC e aço de paredes finas. Com a sua maquinação de três metros de comprimento, este modelo versátil e potente é a máquina CNC mais compacta da actual gama elumatec.**

A SBZ 118 oferece total funcionalidade para fresagem, perfuração e entalhamento num espaço reduzido. Foi desenvolvida para maquinação até cinco lados com um cabeça angular e fresadora de topo opcionais, dependendo da configuração individual. A tecnologia comprovada de leito inclinado e a O trocador de ferramentas de 5 vezes facilita a sua utilização.

A SBZ 118 é particularmente atractivo através de equipamento opcional configurável individualmente, incluindo até dois trocadores de cabeça com ângulo a bordo, expansão para até seis braçadeiras, uma paragem de comprimento adicional com maquinação de sobrealongamento e um leitor de código de barras. Uma porta de serviço lateral facilita a configuração e manutenção, e a nova viseira frontal permite uma operação ergonómica e, acima de tudo, segura - mesmo para pessoas altas. Além disso, a SBZ 118 é eluCloud pronto para satisfazer os requisitos da Indústria 4.0.



- Para a maquinação económica e eficiente de perfis de alumínio, plástico e aço de paredes finas
- Todos os processos operacionais, tal como fresar, perfurar e cortar roscas são realizados numa barra perfilada imóvel para preservar a superfície do perfil
- Melhores resultados de trabalho devido à tecnologia de controlo inteligente
- Rápido posicionamento da máquina de processamento, com servo-acionamentos dinâmicos até 60 m/min.
- Cortar roscas sem mandril de compensação
- Detecção de fixadores e posicionamento automáticos
- Trocador automático de ferramentas de viagem com cinco espaços de armazenamento de ferramentas (sem ferramentas)
- Controlo moderno de 3 eixos
- Trabalho ergonómico e estável graças à cama inclinada moderna
- Prevenção de colisões através da detecção e posicionamento automático do tensor
- Motor da fresa Power Torque com regulação fechada de rotações para breves tempos de arranque e travagem do fuso
- Baixo consumo elétrico devido à tecnologia de controlo inteligente
- Mais eficiência energética através do acoplamento de circuito intermédio dos acionamentos axiais
- Alimentação elétrica sem interrupções (USV)
- Sistema operativo Windows
- Monitor de computador de 15,6", processador i3, conexões de USB e porta de conexão à rede
- Fácil e confortável introdução de programa via eluCam no terminal operacional, também durante o processamento
- eluCloud Ready
- Manutenção remota via internet

### Equipamento da máquina

- Fuso da fresa, refrigerado a ar, 5 kW, S1
- Cabina protetora com porta de serviço lateral
- Quatro dispositivos de fixação pneumáticos horizontais para o material
- Um encosto de material à esquerda
- Mandril para ferramentas HSK-F63
- Lubrificação com quantidades mínimas de fluido de corte
- Agente de corte de alto rendimento

### Opções

- 1 ou 2 trocadores de ferramentas de deslocamento opcionais para cabeças angulares rotativas para usinagem de 5 lados
- Cabeça angular rotativa HSK-F63 para duas ferramentas
- Ferramentas e porta-ferramentas com dados de processo
- Scanner de códigos de barras
- Medição do comprimento em ambos os lados
- Fixação dupla e outros acessórios a pedido
- Monitor de computador de 18,5", processador i5
- Monitor de computador de 21,6", processador i7
- Aparelho de refrigeração tipo Green Line para o armário de distribuição com consumo reduzido de energia
- De série com quatro fixadores. Expansível até seis pinças
- Encosto de referência para o material do lado direito, para encostar as peças com processamento para comprimentos em excesso
- Versão CE como padrão, versão UL opcional



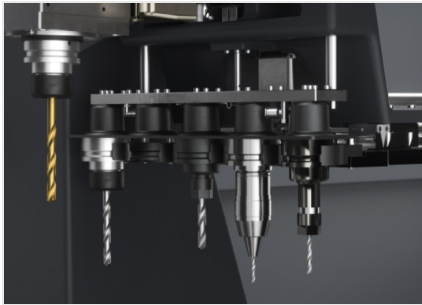

### Mandril de ferramentas

Curto tempo de troca devido ao carregador de ferramentas de viagem para cinco ferramentas de maquinação de cima. Com dois armazéns opcionais para duas cabeças angulares rotativas (com 2 ferramentas), a máquina pode ser expandida para maquinação em 5 lados.

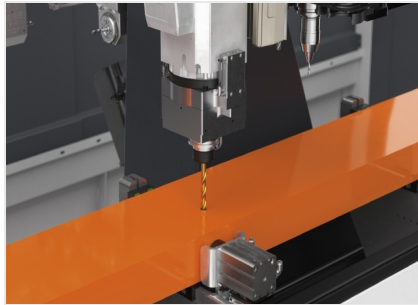

### Cama inclinada e grande área de trabalho

Excelente ergonomia: A unidade de maquinação (eixo X-Y-Z) move-se sobre um leito de máquina que é concebido como um leito inclinado. Devido à inclinação de 45 graus, as lascas caem para baixo, o que torna a limpeza muito mais fácil. Ao inserir o perfil, o operador pode aproximar-se da mesa da máquina e assim trabalhar de forma ergonómica. A máquina também combina uma grande área de trabalho com a melhor estabilidade de maquinação num espaço mínimo.



### Paragem de material, tensor automático, perfis mais longos

Resultados ótimos de maquinação em perfis até 3.000 milímetros de comprimento graças ao batente de material à esquerda e quatro braçadeiras compactas feitas de aço fundido amortecedor de vibrações num desenho fino com alta rigidez. As peças de fixação e inserções individuais podem ser facilmente adicionadas e utilizadas. As guias lineares permitem o ajuste automático preciso da tecnologia de fixação. Opcionalmente, a SBZ 118/20 pode ser equipada com dois grampos adicionais e um batente de material à direita. Graças às passagens de material na cabina de protecção e a uma vedação alternada, é também possível processar perfis mais longos com mais de 3 m.



### IHM e controlo de máquinas

Entrada rápida em maquinação CNC: O SBZ 118/20 funciona em Windows e é controlado através da interface de utilizador ECI comprovada da série SBZ 1xx. São utilizadas as mais recentes tecnologias de hardware e controladores. Opcionalmente, uma vasta gama de programas de construção metálica pode ser controlada através do eluCad e todas as funções de um módulo CAD-CAM do setor industrial estão disponíveis. Como os maiores centros CNC da elumatec, o compacto SBZ 118/20 também é eluCloud Ready para os requisitos da Indústria 4.0: Os dados da máquina e do processo podem ser registados e opcionalmente avaliados. Isto torna possível analisar e otimizar a operação e enviar uma mensagem em tempo real das peças acabadas ao



### Unidade de maquinação

Mudanças rápidas de maquinação e maquinação variável de cinco páginas: Unidade de maquinação com fuso de fresagem de 5,0kW e cabeça angular rotativa HSK-F63 opcional para duas ferramentas, trocador automático de ferramentas e cabeças angulares opcionais.

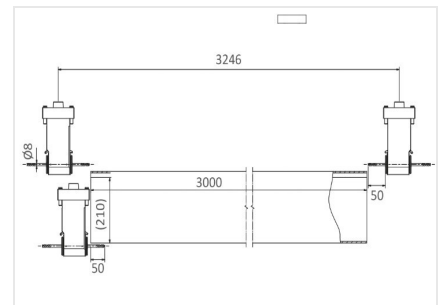

### Gama de maquinação do eixo X

Maquinação de barras por cima e pela frente (opcional)

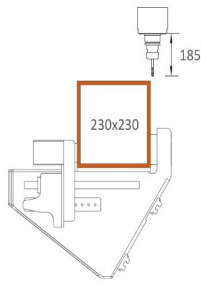

### Área de processamento Eixos Y e Z (1)

Processamento de perfis a partir da parte superior

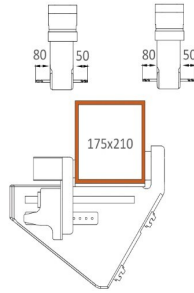

### Área de processamento Eixos Y e Z (2)

Processamento de perfis a partir da parte frontal e traseira (opcional)

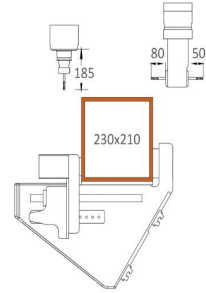

### Área de processamento Eixos Y e Z (3)

Processamento de perfis a partir da parte superior e traseira (opcional)



### SBZ 118 / CENTROS DE TRABALHO ESTÁTICOS/MODULARES

#### Eixos

Percurso de deslocação do eixo X	3.246 mm, Vmax. 60 m/min.
Máx. comprimentos processados	3.000 mm
Percurso de deslocação do eixo Y	942 mm, Vmax. 30 m/min.
Percurso de deslocação do eixo Z	366 mm, Vmax. 30 m/min.
Precisão de posicionamento	+/- 0,1 mm
Direção de processamento	1 (em cima), (5 opcional)

#### Fusos E Ferramentas

Potência do fuso da fresa	5 kW, S1 com retorno (refrigerado a ar)
Mandril para ferramentas	HSK-F63
Troca de ferramentas	automático
Locais de suporte para ferramentas com carregador automático	5
Cabeça angular	máx. 2 peças com um máximo de 2 ferramentas por cabeça
Diâmetro do fresador por discos	100 mm
Comprimento da ferramenta	máx. 185 mm da superfície de aperto HSK
Dispositivo de deslocação para fixadores	automático
Rotações do fuso de fresar	no máx. 24000 rpm

#### Dimensões

Altura (com eixo Z retraído sem opção de telhado)	2.270 mm
Profundidade	1.955 mm
Peso	aprox. 3067 kg
Comprimento total (sem maquinagem de sobrecomprimento)	5.520 mm

#### Software E Ligações

Software	eluCam
Ligação para ar comprimido	> 7 bar
Ligação elétrica CE (UL opcional)	400 V, 3~, 50 Hz, 25 A
Consumo de ar por minuto	aprox. 185 l com pulverização (7 bar)

Incluído ● Disponível ○