



### **KS101/30**

Máquinas de corte em V



- Cortes em V de precisão nos perfis de alumínio e de plástico
- Avanço pneumático da máquina de corte, com ajuste gradual, para um processamento rápido do processo de corte e um corte exato com retrocesso rápido
- Configuração fácil da profundidade de corte
- Em série, com bocal para a mangueira de aspiração de aparas e recipiente para aparas
- Em série com discos de corte
- Em série com sistema de pulverização doseada

#### **Opções**

- Dispositivos de fixação do material
- Sistemas de batente e medição
- Transportadora de rolos
- Discos de corte
- Agente de corte de alto rendimento



**Máquina de corte em V  
KS 101/30**

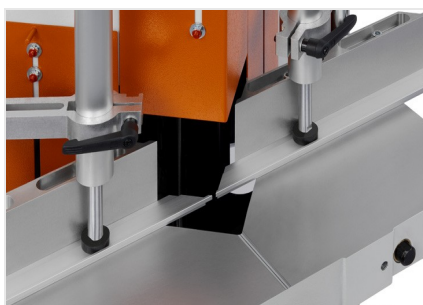

**Máquina de corte em V  
KS 101/30**



**Máquina de corte em V  
KS 101/30**

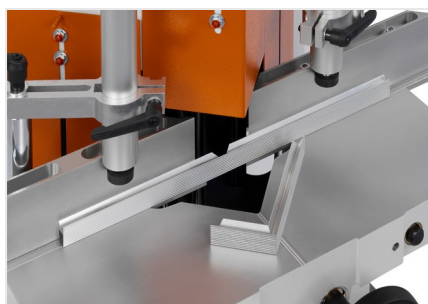

**Máquina de corte em V  
KS 101/30**



**Máquina de corte em V  
KS 101/30**

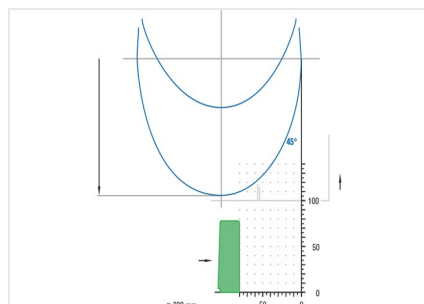

**Máquina de corte em V  
KS 101/30**

Diagrama de corte KS 101/30



### KS 101/30 / MÁQUINAS DE CORTE EM V

---

- Área de corte nos cortes em V Profundidade de corte 80 mm, altura do perfil 100 mm
- Diâmetro do disco de corte 300 mm
- Rotações do disco de corte 2 800 rpm
- Conexão elétrica 230/400 V, 3~, 50 Hz
- Debito de potencia cada motor 0,9 kW
- Ligação para ar comprimido 7 bar
- Consumo de ar cada ciclo operacional de 20 l sem pulverização, 44 l com pulverização
- Comprimento 980 mm, profundidade 800 mm, altura 1 650 mm, peso 240 kg