

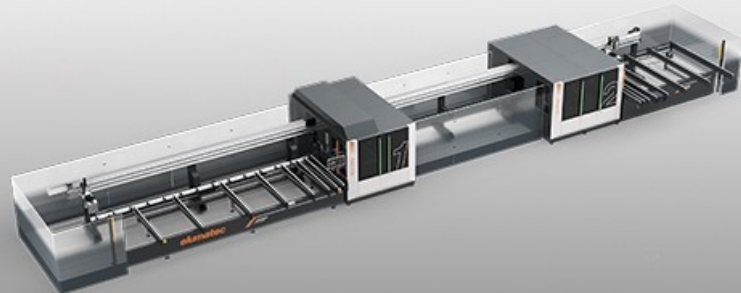

SBZ625/13

Profielbewerkingscentra



Het ultramoderne automatische profielbewerkingscentrum SBZ 625/13 biedt de gebruiker ongeëvenaarde precisie en flexibiliteit bij het bewerken van aluminium profielen. Het bewerkingscentrum is uitgerust met maximaal 40 assen en is duurzaam en krachtig dankzij het solide en robuuste ontwerp. Zowel standaard aluminium profielen als raam- en deurprofielen kunnen moeiteloos worden verwerkt. Parallele bewerkingsstappen verkorten de productietijden aanzienlijk en de intuïtieve bedieningsinterface zorgt voor een eenvoudige bediening.

Parallele bewerking voor versnelde productie

Minder personeelsuren, snellere resultaten: Op de SBZ 625/13 kunnen verschillende werkstappen parallel uitgevoerd worden. Dit wordt mogelijk gemaakt door de loskoppeling van het bewerkingsstation en de zaag met een maximale aanvoerlengte tot 7.500 mm.

Nieuw ontwikkelde bedieningsinterface

De weergave is nu webgebaseerd en heeft een responsief ontwerp. Transparant, begrijpelijk, intuïtief: de gebruiksvriendelijkheid stond tijdens de ontwikkeling continu centraal. De directe visualisatie van machine-, productiegegevens en status, alsmede de onderhoudsweergave onderhoudsweergaven zorgen te allen tijde voor een transparant inzicht in de productie.

Intelligent uitvoermagazijn

Het uitvoermagazijn van de 625/13 biedt een flexibele en intelligente oplossing voor het uitvoeren van korte en lange delen. De oppervlaktesparende afvoerbanden maken efficiënt gebruik van de beschikbare ruimte en zorgen voor een veilig transport en de best mogelijke hantering van profielen met lengtes van 360 tot 7.500 mm.



Geïntegreerde gebruikersinterface

Dankzij het duidelijke 21" TFT-scherm, het Windows-besturingssysteem en het touchscreen is het SBZ 625/13 profielbewerkingscentrum eenvoudig en intuïtief te bedienen. Gedetailleerde en begrijpelijke grafische weergaven verbeteren de communicatie tussen mens en machine.



Aanvoermagazijn

Afhankelijk van de profieldoorsnede kan het aanvoermagazijn van het SBZ 625/13 profielbewerkingscentrum geladen worden met maximaal 10 profielen met een lengte van 500 mm - 7.500 mm. De machine is standaard uitgerust met 8 transportbanden (optioneel uit te breiden). Dankzij de ergonomische laadhoogte van 910 mm kan de operator gemakkelijk profielen laden.

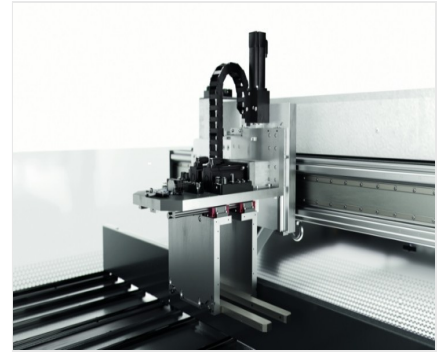

Parallele externe gripper

Het externe griepersysteem maakt het mogelijk om zelfs gevormde profielen met de lineaire servoaandrijving snel en nauwkeurig in de bewerkingsunit te positioneren. De parallelle externe gripper heeft ook een programmeerbare digitale aanpassing van de spanklemdruk.



Profielspanning

Het SBZ 625/13 profielbewerkingscentrum is uitgerust met twee klemunits in de in- en uitloop, elk met een slag van 200 mm voor profielondersteuning, en vertrouwt op innovatieve klemtechnologie. Een groot aantal horizontale en verticale klemmen garandeert altijd een optimale profielklemming, van aanvoer tot afvoer.



Bewerkingsstation freesaggregaat

Parallele bewerking, anders aangepakt: Eén bewerkingstoren vooraan en één achteraan, elk verplaatsbaar in 4 assen, maakt gelijktijdige bewerking van het profiel mogelijk. Met maximaal 8 gereedschappen op 4 watergekoelde freesspindels en een draaihoek van 270° is het profielbewerkingscentrum SBZ 625/13 ideaal uitgerust voor freesbewerkingen in de aluminiumsector. Gelijktijdige profielbewerking zorgt voor een efficiëntere en snellere.



Tussenbuffer

De combinatie van een extra parallelle gripper en een buffergedeelte tot 7.500 mm maakt een ontkoppeld bewerkingsproces mogelijk. Terwijl de gaten in het bewerkingsstation worden geboord en gefreesd, kan het zagen door de aanvoer vanuit de parallelle tussenbuffer worden uitgevoerd.





Zaagunit

De lineair geleide zaagunit bestaat uit 3 zagen met een zaagbladdiameter van 550 mm en een aandrijfvermogen van 2,2 kW. Profieldoorsneden van 185 x 150 mm of 185 x 230 mm en zaagsnedes van 45°, 90° en 135° zijn mogelijk. Hierbij fixeren de opspanplaten het werkstuk absoluut betrouwbaar en zorgen ze voor probleemloze profielsnedes. Er kunnen hoge zaagsnelheden bereikt worden dankzij de vaste zaaghoek van de zaag.

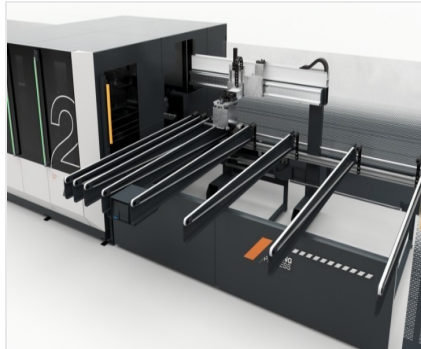

Afvoerband

Het uitvoermagazijn van profielen met een lengte tot 7.500 mm op transportbanden maakt een oppervlaktevriendelijke verwerking van profielen mogelijk.

SBZ 625/13 / PROFIELBEWERKINGSCENTRA