

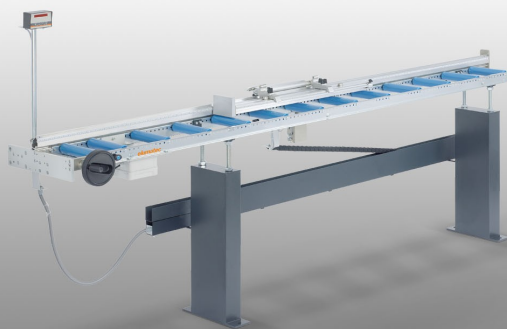

### MMS200

Sistemi di gestione e misura



- Per un esatto taglio a misura di profili in alluminio
- Montabile su tutte le troncatrici a testa singola (a destra)
- La slitta di battuta si ribalta verso l'alto per far entrare i profili
- Dispositivo di ritorno automatico: Nessun taglio a posteriori della lama della troncatrice (opzione)
- Sistema di binari e carrelli brevettato
- Sistema di battuta e misurazione con battuta orientabile e scala differenziale per un'impostazione precisa e veloce

#### Varianti di lunghezza

- 3.000 mm
- 4.500 mm
- 6.000 mm
- Lunghezze speciali su richiesta
- Versione per il montaggio a sinistra su richiesta

#### MMS 200 CON E 111

Vd. MMS 200, ma:

- Display digitale E 111



**Sistema di battuta e  
misurazione MMS 200**

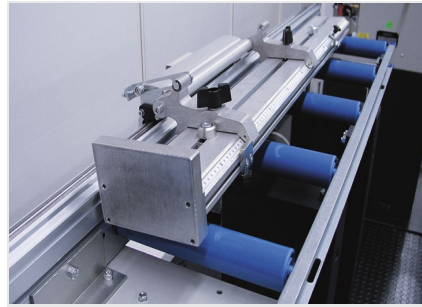

**Sistema di battuta e  
misurazione MMS 200**





### MMS 200 / SISTEMI DI GESTIONE E MISURA

---

- Regolazione precisa delle dimensioni tramite display digitale
- Commutazione dalla dimensione assoluta alla dimensione di catena
- Memorizzazione del valore effettivo del display in caso di interruzione della rete elettrica
- Lettura veloce mediante display digitale Risoluzione 0,1 mm
- Collegamento elettrico 230 V, 1~, 50/60 Hz
- Commutazione mm/pollici
- Inserimento di un valore di riferimento a scelta tramite la tastiera anteriore