



MG142/11

Troncatrici per tagli
obliqui



- Troncatrice per tagli obliqui ideale per la produzione di serie in ambito industriale
- Apertura automatica della custodia di protezione
- Con bocchettoni di aspirazione di serie sugli impianti dei pezzi
- Spruzzatore dosato
- Alimentazione del profilo da sinistra e battuta a destra
- Con lama di serie

Opzioni

- Avanzamento idropneumatico della troncatrice
- Dispositivi di serraggio del materiale orizzontali
- Aspiratore
- Sistemi di battuta e misurazione
- Regolazione degli angoli intermedi tramite volantino e display digitale E 111 (non per MGS 142/31)
- Rulliere
- Lama
- Liquido di taglio di elevate prestazioni
- Motore con potenza erogata di 5,5 kW

Troncatrice per tagli obliqui MGS 142/21

Vd. MGS 142/11, ma:

- Alimentazione del profilo da destra e battuta a sinistra

Troncatrice per tagli obliqui MGS 142/31

Vd. MGS 142/11, ma:

- Apertura di gioco tra i taglienti per ottenere la migliore qualità di taglio. Nessun taglio a posteriori della lama della troncatrice
- Intervallo di inclinazione 90° fisso
- Lunghezza 910 mm, Profondità 1.335 mm, Altezza 1.840 mm, Peso 580 kg



Troncatrice per tagli obliqui MGS 142/31

Apertura di gioco tra i taglienti



Troncatrice per tagli obliqui MGS 142/31

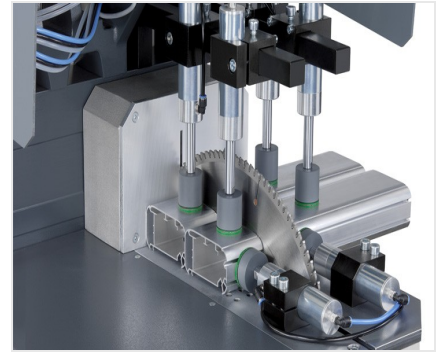

Troncatrice per tagli obliqui MGS 142/11

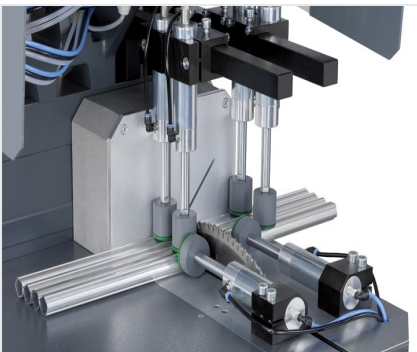

Troncatrice per tagli obliqui MGS 142/11

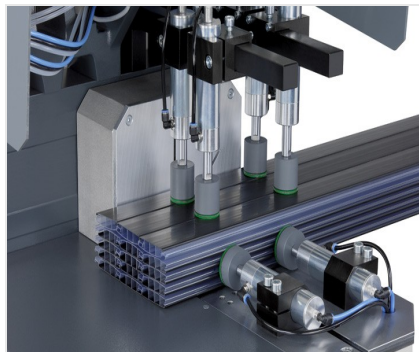

Troncatrice per tagli obliqui MGS 142/11

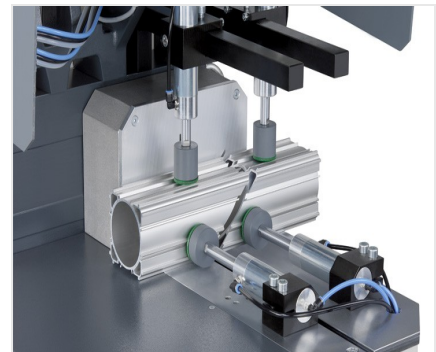

Troncatrice per tagli obliqui MGS 142/11



Troncatrice per tagli obliqui MGS 142

Diagramma di taglio MGS 142



MGS 142/11 / TRONCATRICI PER TAGLI OBLIQUI

- Intervallo di inclinazione pneumatico da 90° a 45° (angolo intermedio opzionale)
- Area di taglio vd. diagramma di taglio
- Diametro della lama 500 mm
- Velocità di rotazione della lama della sega 2.800 1/min
- Collegamento elettrico 230/400 V, 3~, 50 Hz
- Potenza erogata 4 kW
- Attacco dell'aria compressa 7 bar
- Consumo d'aria per ogni ciclo di lavoro 20 l senza nebulizzazione, 32 l con nebulizzazione
- Lunghezza 910 mm, Profondità 1.335 mm, Altezza 1.840 mm, Peso 580 kg