

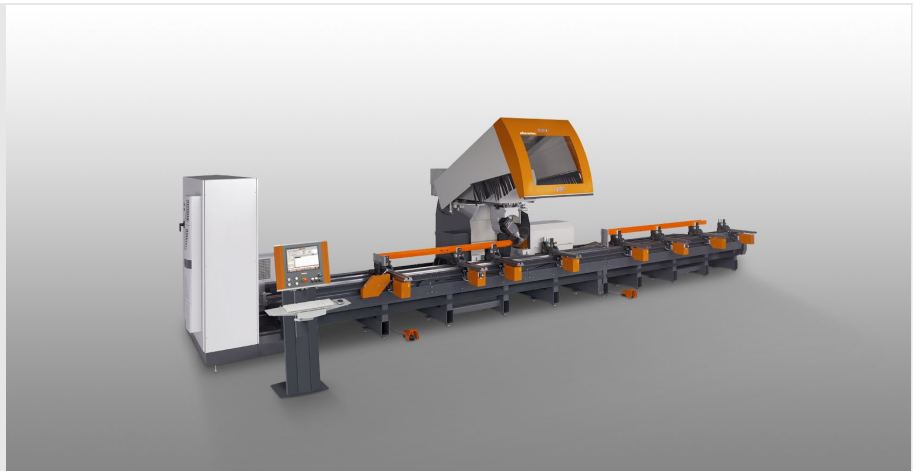

SBZ150

Centres d'usinage CNC



- Centre d'usinage de barres 5 axes
- Pour l'usinage économique et rationnel de profilés en aluminium et de profilés en acier à parois fines
- Toutes les opérations de travail telles que le fraisage, le forage, le taraudage, le fraisage de filetage, l'égrugeage et le sciage sont réalisées avec une barre de profilé en repos afin de ne pas endommager la surface du profilé.
- Usinage 6 faces. Par dessous avec tête angulaire (option)
- Logiciel de commande avec représentation graphique en 3D des pièces usinées
- Le magasin peut être équipé de 9 outils standard, 5 outils spéciaux et 1 lame de scie (tête de fraisage angulaire et fraise spéciale)
- Les entraînements directs robustes et à usure réduite de tous les axes permettent un positionnement de base rapide du groupe d'usinage
- Identification et positionnement automatiques du dispositif de serrage
- Commande 5 axes pour les usinages volumineux, écran couleur 15", ports USB, port réseau
- Système d'exploitation Windows
- eluCam

Longueurs d'usinage

SBZ 150 - 6,0 m

- Longueur d'usinage maximale avec usinage en extrémités 5 900 mm
- Longueur d'usinage maximale sans usinage en extrémités 6 220 mm

SBZ 150 - 7,3 m

- Longueur d'usinage maximale avec usinage en extrémités 7 200 mm
- Longueur d'usinage maximale sans usinage en extrémités 7 520 mm

SBZ 150 - 9,0 m

- Longueur d'usinage maximale avec usinage en extrémités 8 900 mm
- Longueur d'usinage maximale sans usinage en extrémités 9 220 mm

SBZ 150 - 10,3 m

- Longueur d'usinage maximale avec usinage en extrémités 10 200 mm
- Longueur d'usinage maximale sans usinage en extrémités 10 520 mm

SBZ 150 - 12,0 m



- Longueur d'usinage maximale avec usinage en extrémités 11 900 mm
- Longueur d'usinage maximale sans usinage en extrémités 12 220 mm

Options

- 2 zones d'usinage séparées autorisent un usinage en mode pendulaire
- Tête de fraisage angulaire pour l'usinage de la face inférieure
- Mesure de longueur automatique
- Bande de transport des copeaux
- Scanner de code-barres
- Imprimante d'étiquettes
- Dispositif d'avance cadencée
- Porte-outils
- Mandrin pour pince de serrage
- Pinces de serrage
- Lames de scie
- Outils
- eluCad (suite logicielle bureau pour la gestion de production optimisée)





Centre d'usinage de barres SBZ 150 eluCam

SBZ 150 + accessoires spéciaux



Centre d'usinage de barres SBZ 150 eluCam

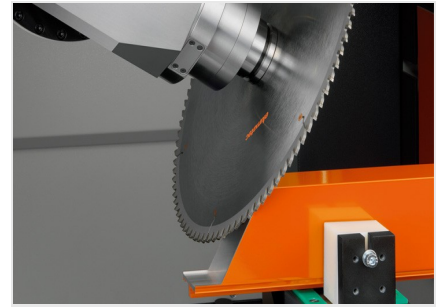

Centre d'usinage de barres SBZ 150 eluCam

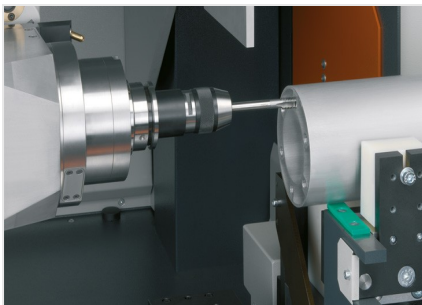

Centre d'usinage de barres SBZ 150 eluCam

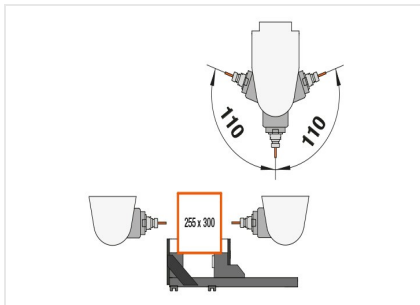

Centre d'usinage de barres SBZ 150 eluCam

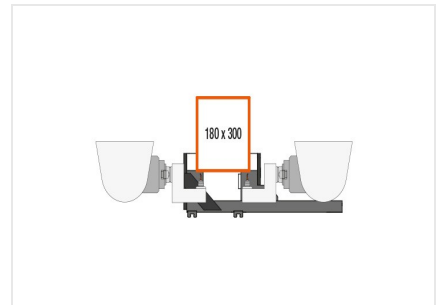

Centre d'usinage de barres SBZ 150 eluCam



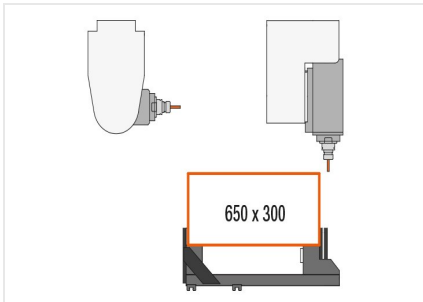

**Centre d'usinage de
barres SBZ 150 eluCam**





SBZ 150 / CENTRES D'USINAGE CNC

- Course axe X 6 500 mm, 7 800 mm, 9 500 mm, 10 800 mm, 12 500 mm (autres longueurs sur demande), Vmax. 70 m/min.
- Course axe Y 1 000 mm, Vmax. 40 m/min.
- Course axe Z 630 mm, Vmax. 40 m/min.
- Angle de pivotement de l'axe A : +/-110° programmable librement par pas de 1/10°
- Angle de pivotement de l'axe C : +/-182° programmable librement par pas de 1/10°
- Vitesse de rotation maximum de la broche d'usinage 24 000 tr./min.
- Puissance de la broche d'usinage 15 kW S1
- Diamètre maximum de fraise 100 mm
- Diamètre max. de fraise du disque 100 mm
- Lame de la scie 400 mm max.
- Porte-outil HSK-63F
- Raccord d'air comprimé 7 bars
- Branchement électrique 400 V, 3~, 50 Hz, 80 A
- Consommation d'air par minute environ 200 l avec pulvérisation