



GFW15

Chariot de transport pour
vitrages/parclozes



- Construction en acier stable
- Idéal pour le tri du verre
- Pour le transport de vitrages à l'intérieur de l'entreprise
- Séparateur pour 15 vitres
- Accès possible de deux côtés
- La surface de contact est recouverte de profil caoutchouc
- Séparateur avec protection plastique
- Etrier de transport sur deux faces pour le déplacement
- Deux roulettes de direction et deux roues fixes

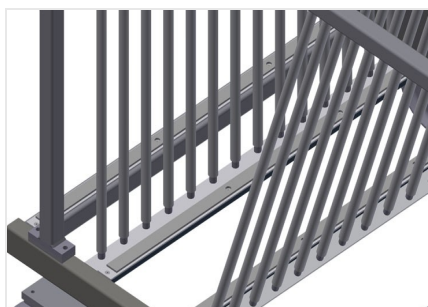

Support

Surface de contact inférieure recouverte d'un profil caoutchouc, protégeant le vitrage des dommages

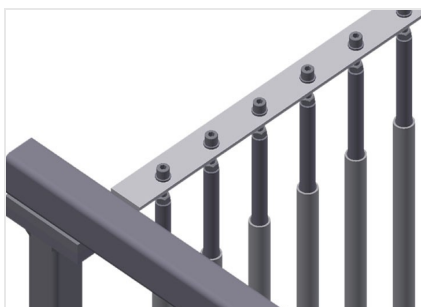

Séparateur avec protection plastique

Toutes les surfaces de contact comportent un revêtement en PVC antidérapant évitant d'endommager les vitrages lors du stockage

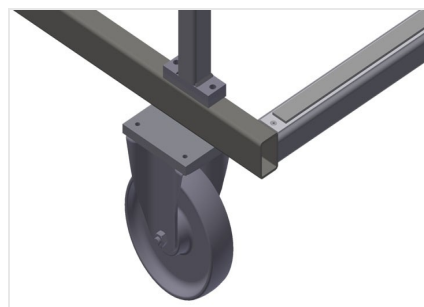

Roulettes de direction complètes

Deux roulettes de direction, deux roues fixes, et donc déplaçables librement. Diamètre du galet 200 mm



Chariot de transport à vitrages GWS 15 + Station de levage de vitre GWS 15



Chariot de transport à vitrages GWS 15 + Station de levage de vitre GWS 15



GFW 15 / CHARIOT DE TRANSPORT POUR VITRAGES/PARCLOSES

- Longueur 1 810 mm
- Largeur 1 300 mm
- Hauteur 3 020 mm
- 15 compartiments
- Largeur du casier 44 mm
- Hauteur du casier 2 600 mm
- Poids 255 kg
- Capacité de charge 750 kg
- Diamètre du galet 200 mm