

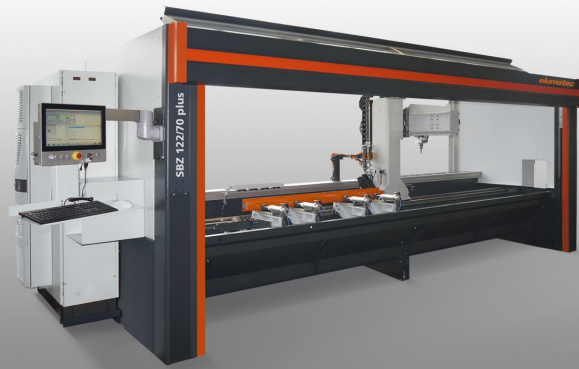

### SBZ122/70 Plus

Centros de mecanizado  
de barras



- Para la mecanización rentable y racional de perfiles de aluminio, plástico y acero de pared delgada
- Todos los procesos de trabajo como fresar, taladrar y roscar se realizan con la barra perfilada fija para no deteriorar la superficie del perfil.
- Los resultados del trabajo se mejoran gracias a la técnica de regulación inteligente
- Rápido posicionamiento del grupo de mecanización con hasta 60 m/min. gracias a servoaccionamientos dinámicos
- Aterrajado sin mandril de compensación
- Detección y posicionamiento automáticos de mordazas
- Cambiador automático de utillaje con hasta cuatro espacios para útiles (sin útiles)
- Moderno control de 3 ejes
- Trabajo ergonómico gracias a la moderna bancada inclinada
- Los ejes ya no necesitan desplazamientos de referencia gracias al uso de sistemas de codificadores rotatorios absolutos
- Evitación de colisiones gracias a la detección y posicionamiento automáticos de mordazas
- Motor de fresa "Power-Torque" con regulación cerrada de la velocidad para reducir el tiempo de arranque y frenaje de los husillos
- Funciones de seguridad certificadas integradas en el accionamiento
- Reducido consumo de corriente gracias a la técnica de regulación inteligente
- Mayor eficacia energética gracias al acoplamiento de circuitos intermedios de los accionamientos de eje
- Sistema de alimentación ininterrumpida (SAI)
- Sistema operativo Windows
- Panel PC 15,6", procesador i3, conectores USB y conexión a red
- Entrada sencilla y confortable de programas a través de eluCam en el terminal de mando incluso durante el proceso de mecanización
- Mantenimiento remoto a través de Internet

#### Equipamiento de la máquina

- Motor portafresa refrigerado por aire: 8 kW, S1
- Cabina para la protección del usuario
- Cuatro dispositivos neumáticos horizontales de fijación de material
- Un tope de material a la derecha
- Alojamiento de útiles HSK-F63
- Lubricación a cantidad mínima
- Aceite de corte de altas prestaciones
- Aparato de mando manual
- Calibre de profundidad



### Opciones

- Herramientas
- Alojamientos de útiles
- Cambiador automático de utillaje para cuatro herramientas estándar como máx.
- Cambiador automático de utillaje para cabezal angular
- Cabezal angular rotativo HSK-F63 para dos útiles
- Aparato refrigerador Green-Line para el armario de distribución con reducido consumo de energía
- Escáner de código de perfiles
- Cabina de protección opcionalmente cerrada en todo su alrededor
- Cuatro mordazas estándar. Puede ampliarse hasta a ocho mordazas.
- Tope de material de referencia a la derecha para colocar las piezas a mecanizar con mecanizado de sobrelongitudes
- Tope adicional para mecanizado de sobrelongitudes a la izquierda
- Medición de longitud a ambos lados
- Fijación doble y otros accesorios a petición
- Panel PC 18,6", procesador i5
- Panel PC 21,6", procesador i7
- Portanotas
- Cubierta de protección acústica
- Evacuación de virutas a través de bandejas

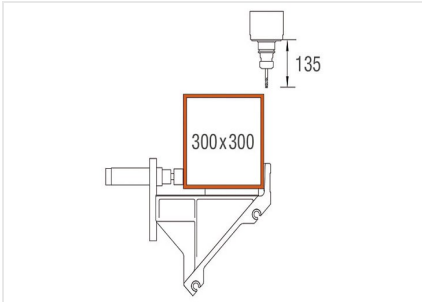

### Área de mecanización ejes Y y Z

Mecanizado de barras por arriba

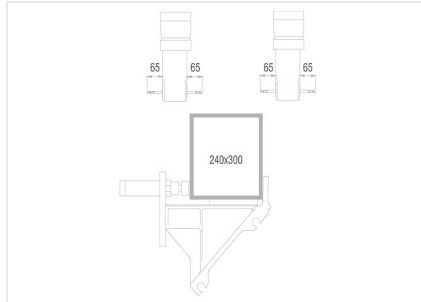

### Área de mecanización ejes Y y Z

Mecanizado de barras por delante y por atrás (opcional)

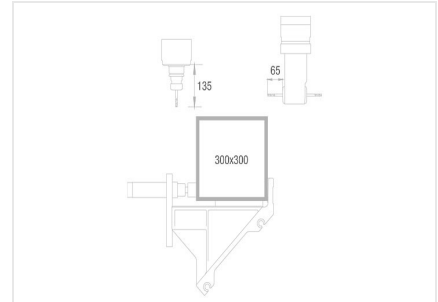

### Área de mecanización ejes Y y Z

Mecanizado de barras por arriba y por atrás (opcional)

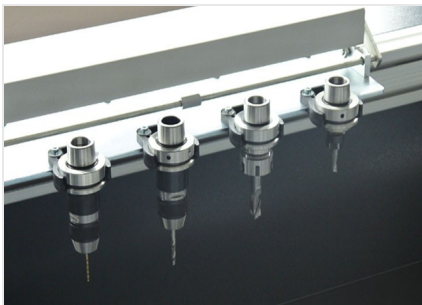

### Carrusel de útiles

Los modelos SBZ 122, con una longitud de mecanización de cuatro metros, se suministran de serie con un carrusel de útiles estacionario con cuatro espacios. Cuando sea necesario pueden colocarse carruseles de útiles adicionales a lo largo del eje X. (16 herramientas estándar y dos cabezales angulares)

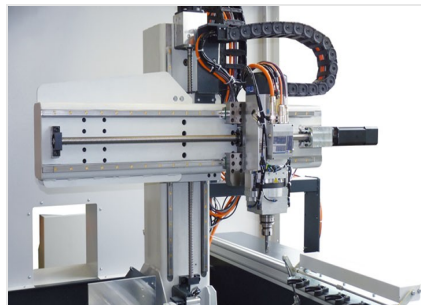

### Centro de mecanizado de barras SBZ 122/70 Plus





### SBZ 122/70 PLUS / CENTROS DE MECANIZADO DE BARRAS

#### SBZ 122/70 Plus

Longitud máx. de mecanizado sin mecanizado frontal	4.150 mm
Longitud máx. de mecanizado con mecanizado frontal	4.000 mm (opcional)
Recorrido del eje X	4.295 mm, Vmax. 60 m/min.
Recorrido del eje Y	910 mm, Vmax. 45 m/min.
Recorrido del eje Z	475 mm, Vmax. 45 m/min.
Dirección de mecanizado	1 (arriba), (5 opcional)
Precisión de posicionamiento:	+/- 0,1 mm
N.º de revoluciones del motor portafresa	máx. 24.000 1/min.
Potencia del husillo portafresa	8 kW, S1 con retorno (refrigerado por aire)
Alojamiento de útiles	HSK-F63
Cambio de útiles	automático
Espacios para depositar herramientas en el carrusel	4 (máx. 16) automático
Cabezal angular	Opcional
Diámetro de la fresa de disco	100 mm
Diámetro del disco de corte	-
Longitud de herramienta (a partir de dimensión de cono)	max. 150 mm
Desplazamiento de mordaza	automático
Mordazas	Básico (con guía circular)
Software	eluCam
Toma de aire comprimido	> 7 bar
Conexión eléctrica	400 V, 3~, 50 Hz, 25 A
Consumo de aire por minuto	con rociado: aprox. 185 l
Longitud total	6.592 mm
Profundidad	2.171 mm
Altura	3.000 mm
Peso	aprox. 2.900 kg