



RMT

Mesas basculantes



Estable construcción en acero. Mesa basculante de montaje con equipo de introducción. Dimensiones básicas: 1.400 x 2.000 mm, extraída: 2.000 x 2.800 mm. Plataforma de trabajo formada por dos largueros de soporte extraíbles dotados de listones de cepillos. Tamaño mínimo de la plataforma de trabajo: 2.000 x 1.000 mm. Tamaño máximo de la plataforma de trabajo: 2.800 x 2.000 mm. Dos largueros de soporte forman un bastidor que puede elevarse neumáticamente y de forma continua de 1.000 a 2.000 mm. Dispositivo elevador y de volteo con válvula accionada por pedal. Transfer de rodillos montado fijo con dispositivo elevador de 100 mm. Dispositivo elevador para entrega / recepción del transfer de rodillos. Transfer de rodillos abierto por delante para entrar en el transfer de rodillos de entrega. Dispositivo móvil con ruedas de pestaña y freno de retención neumático con activación lateral. Opción: Soporte de mesa con listón perfilado de fieltro para RMT 1400. Mordaza adicional con válvula manual.

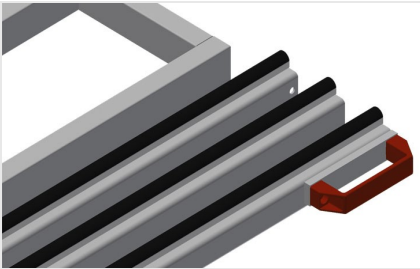

Superficie de apoyo

Soporte de mesa con listones de cepillos

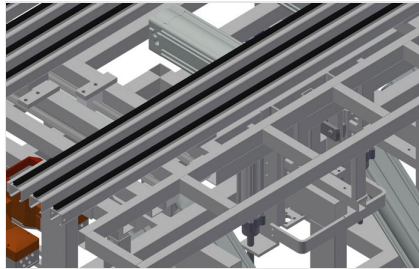

Soporte de trabajo

Mesa de apoyo de altura regulable hasta 230 mm debajo de la plataforma de trabajo. Profundidad de la mesa de apoyo: 250 mm, longitud 2.000 mm

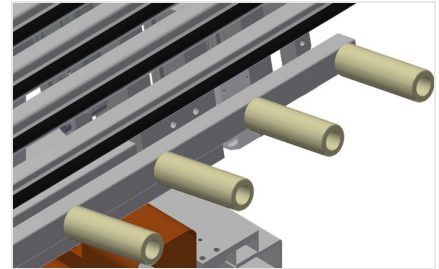

Soporte de rodillos

Transfer de rodillos abierto por delante para entrar en el transfer de rodillos de entrega. Transfer de rodillos montado fijo con dispositivo elevador de 100 mm
Dispositivo elevador para entrega / recepción del transfer de rodillos

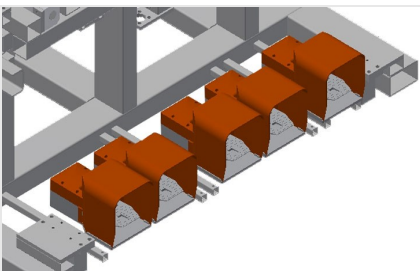

Conmutador de pedal

Control por válvula de pedal. Dispositivo elevador y de volteo con válvula accionada por pedal

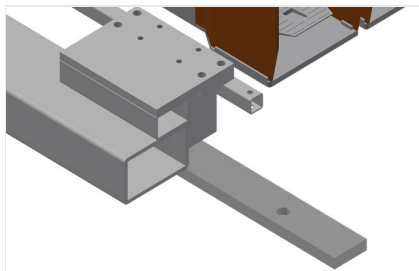

Unidad móvil

Dispositivo móvil con ruedas de pestaña y freno de retención neumático con activación por ambos lados

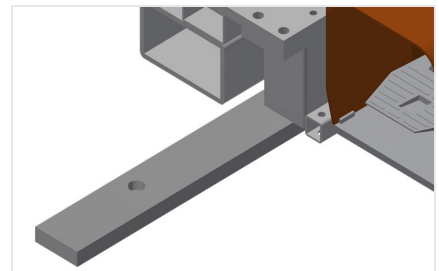

Carril de rodadura

Carriles de rodadura de 2,0 m respectivamente a la izquierda y la derecha



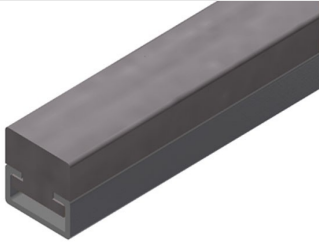

Listón de fieltro

Soporte de mesa con listón perfilado de fieltro

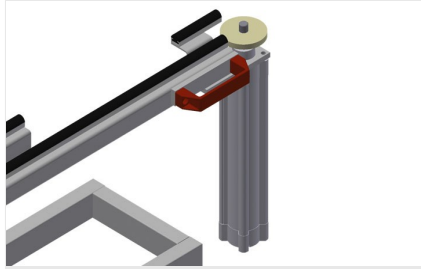

Mordaza adicional

Mordaza adicional con válvula manual para RMT 1400. Mordazas adicionales se encargan de una sujeción segura durante el procesamiento.



MODELOS

RMT 1400

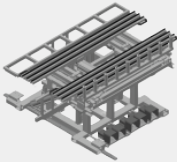

DIMENSIÓN Y PESO

Longitud (mm)	2.000
Ancho (mm)	1.620
Altura (mm)	450

SUPERFICIE DE APOYO

Longitud de la mesa de apoyo (mm)	2.000
Profundidad de la mesa de apoyo (mm)	200
Altura de trabajo (mm)	950
Inclinación de la superficie de apoyo	8°
Unidad de mesa de rodillos (mm)	1.600
Diámetro de los rodillos (mm)	50
Longitud de los rodillos (mm)	150
Capacidad de carga (kg)	300

Incluido ● Disponible ○