



DG102-P



Tronzadora para cortar ingletes dobles con ajuste automático de la longitud del grupo móvil mediante motor Brushless. Inclinación neumática del grupo de corte de 90° a 45° o 22°30' mediante dos posiciones fijas. Opcionalmente con ajuste mecánico de los ángulos intermedios. Avance hidroneumático del disco de corte.



Sujeción de perfiles

Sujeción de perfiles fiable y precisa mediante dos cilindros de sujeción horizontales. Si se requiere una sujeción vertical, esta se realiza con un sistema especial de sujeción horizontal. Una mordaza adicional posicionable manualmente sujeta la pieza residual durante el corte a medida.



Cubiertas de protección para grupos de corte

Dos cubiertas de protección con descenso neumático automático en el grupo de corte protegen el área de mecanizado. Se fabrican de policarbonato resistente a los arañazos y se abren y cierran automáticamente en función de los ciclos de corte.



Carga y descarga

La tronadora para cortar ingletes dobles dispone de una base de rodillos en el grupo de corte móvil para la carga y descarga estándar. Como opción, se puede instalar un dispositivo de sujeción adicional en la base de rodillos para sujetar la barra restante. Un dispositivo opcional para medir la altura del perfil permite corregir automáticamente la dimensión de corte en función de las dimensiones reales del perfil.



Control

El panel de control, montado sobre un pedestal, está conectado a la bancada de la máquina y puede colocarse individualmente. La tronadora incorpora la probada HMI de elumatec con pantalla táctil de 7 pulgadas. Existe la opción de cortes individuales y modo automático con listas de corte.



Regulación inclinaciones intermedias

La versión estándar permite realizar cortes a 45° y 22°30' mediante el preajuste mecánico de topes de detención. Como opción, está previsto un sistema de regulación manual de la inclinación de los cabezales de corte en todos los ángulos intermedios. Mediante un volante manual se pueden regular los ángulos intermedios, particularmente útil en la realización de cortes fuera de escuadra.



DG 102-P /

DISPOSICIÓN

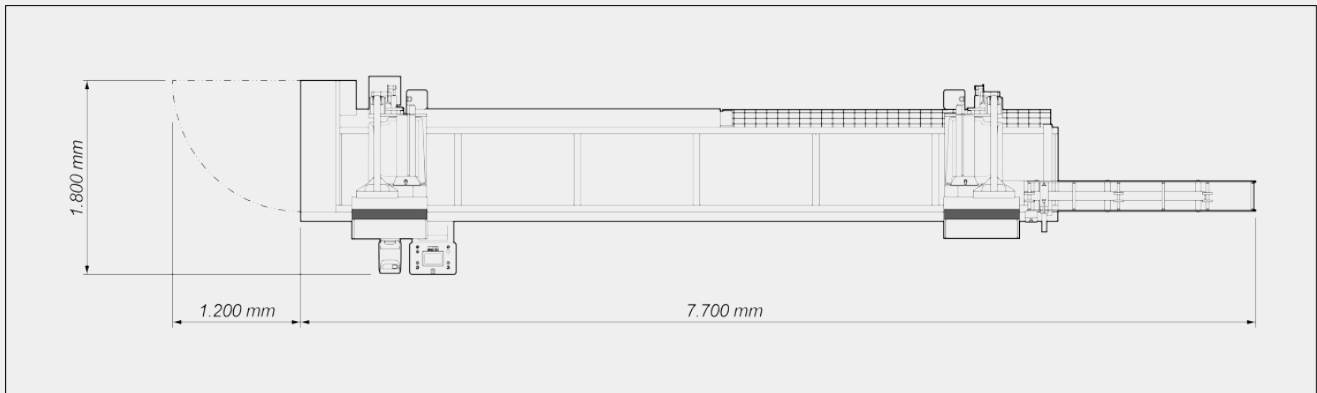

Las dimensiones totales y el peso pueden variar en función de la configuración del producto

CARACTERÍSTICAS DE LA MÁQUINA

Velocidad de posicionamiento del eje X (m/min)	<input type="radio"/>
Movimiento electrónico del eje X	<input checked="" type="radio"/>
Grupo de cabezal móvil con sistema de medición magnética absoluta	<input checked="" type="radio"/>
Inclinación neumática del cabezal	<input checked="" type="radio"/>
Avance hidroneumático de la cuchilla	<input checked="" type="radio"/>
Longitud de corte (mm)	<input type="radio"/>
Disco de corte para metal duro	<input type="radio"/>
Diámetro de la hoja (mm)	<input type="radio"/>
Potencia del motor de la cuchilla (kW)	<input type="radio"/>
Medición electrónica de altura del perfil	<input type="radio"/>



DIAGRAMA DE CORTE

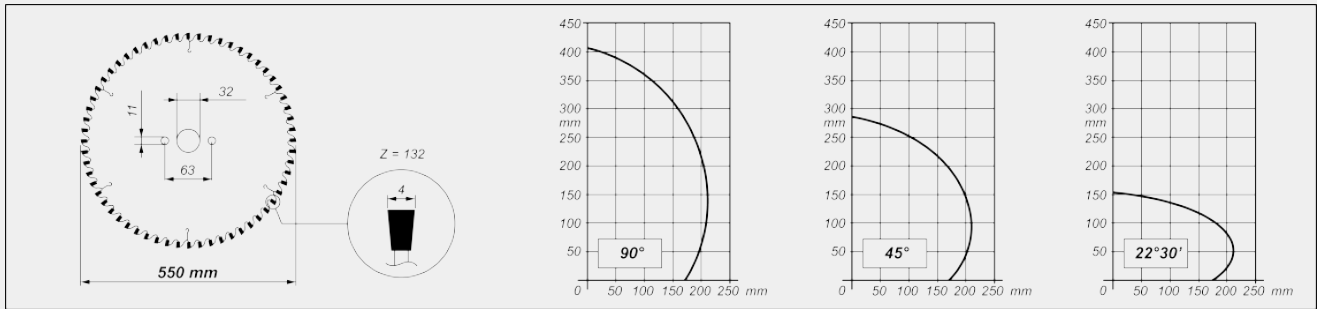

INCLINACIÓN DE LA UNIDAD DE CORTE

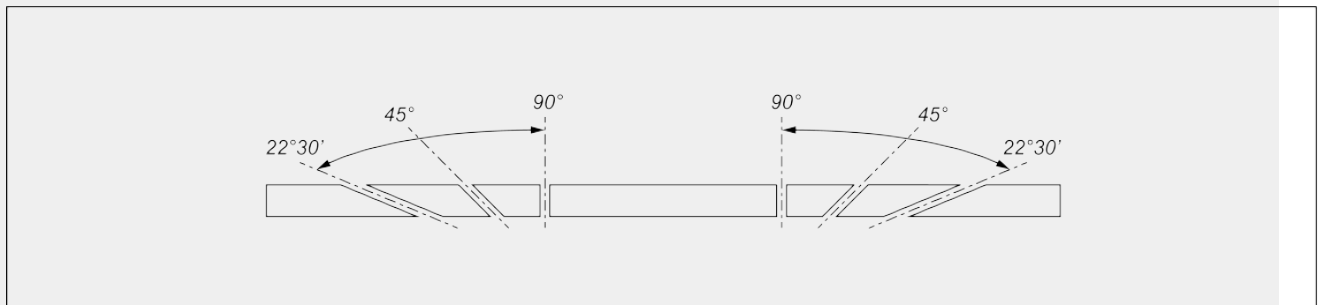

Ajuste mecánico de los ángulos intermedios

DISPOSITIVOS DE SEGURIDAD Y PROTECCIONES

Cubiertas de protección de accionamiento neumático

POSICIONAMIENTO Y SUJECIÓN DEL PERFIL

Par de mordazas neumáticas horizontales con dispositivo de "baja presión"

Mordaza especial para sujeción vertical

Par de mordazas horizontales adicionales

Soporte de perfiles manual

Transportador de rodillos sobre cabezal móvil

Mordaza adicional para base de rodillos solidaria al husillo principal



LUBRICACIÓN Y ASPIRACIÓN

Sistema de lubricación mínimo	●
Preparación de la aspiración	●
Bandejas de virutas	○
Transportador de arrastre para la eliminación de virutas	○

CONTROLADOR

PLC con pantalla gráfica TFT en color WVGA de 7" integrada	●
Interfaz gráfica de usuario	●
Funciones de pantalla táctil	●
Panel de control deslizante frontalmente sobre guías	●
Almacenamiento masivo: 2 GB a bordo	●
Preparación para la conexión de la impresora de etiquetas	○
Impresora de etiquetas con dispositivo de despegado con una velocidad de 150 mm/seg	○
Puertos USB	○
Tarjeta de red RJ45	○

FUNCIONES

Cortes individuales	●
Ángulos intermedios	○
Listas de corte	●
Función de corte especial	●

Incluido ● Disponible ○