



SBZ155

Centra pro obrábění tyčí



Pětiosé profilové obrábění pro nejvyšší požadavky, poprvé v portálovém provedení: Centrum pro obrábění tyčí SBZ 155 jako nový top model elumatec kombinuje dosud nedosažené výkonnostní parametry s převratným designem. Kompaktní, flexibilní, rychlý: SBZ 155 je milníkem v automatizovaném CNC obrábění hliníkových a tenkostěnných ocelových profilů – také díky šestistrannému obrábění a prostorově úspornému pohonu Gantry, které jsou k dispozici volitelně.

S obráběcím strojem SBZ 155 mohou uživatelé z oblasti kovových konstrukcí a průmyslu využívat výhod krátkých časů výměny nástrojů zaručujících optimální obráběcí cykly a obrovskou flexibilitu. Velké mobilní zásobníky lze osadit 14 standardními nástroji. Kromě toho je v závislosti na individuální konfiguraci k dispozici až šest speciálních nástrojů a dva pilové kotouče o průměru 200 nebo 550 mm. Portálová konstrukce a dvouzónová obráběcí oblast umožňují odebírání a průchod profilů o průřezu až 1 000 x 380 mm a flexibilní práci v kyvadlovém provozu. SBZ 155 lze připravit podle individuálních požadavků zákazníků společnosti elumatec s mnoha možnostmi výbavy. Žádný požadavek nezůstane nesplněn - od oboustranného automatického měření délky až po snímač čárových kódů. Univerzálním zařízením je také eluCloud Ready a vyhovuje tak požadavkům Průmyslu 4.0.



- 5osé profilové obráběcí centrum v portálovém provedení
- Určeno pro flexibilní a efektivní zpracování hliníkových a tenkostěnných ocelových profilů
- Všechny operace jako frézování, vrtání, řezání závitů, frézování závitů, vrubování a řezání probíhají, když je profilovátyč v klidu, aby byl chráněn povrch profilu
- Rychlé polohování procesorové jednotky rychlostí až 100 m/min. prostřednictvím dynamických servopohonů
- 6stranné obrábění. Zespodu s úhlovou hlavou (volitelně)
- Pojízdné zásobníky nástrojů zajišťují krátké doby výměny nástrojů a tím optimální obráběcí cykly
- Zásobník může být vybaven 14 standardními nástroji a 4 + 6 speciálními nástroji (úhlová frézovací hlava a speciální fréza). Vhodné také pro uchycení 2 pilových kotoučů s D=200 mm a D=550 mm.
- Autonomní polohování upínek s absolutním systémem měření
- Dvě oddělené zóny zpracování umožňují zpracování v kyvadlovém režimu. Zabezpečení vstupu je zajištěno bočními ochrannými ploty, světelnými závorami a centrální ochranou prostoru laserem
- 5osé CNC řízení se soběstačným CNC pro prostorové zpracování, vrubování a řezání
- Díky použití systému absolutního otočného snímače není vyžadován žádný referenční pohyb os
- Síťové připojení a USB rozhraní
- Operační terminál s operačním systémem Windows a 15" plochou obrazovkou
- Vzdálená údržba přes internet
- eluCloud připraven

MOŽNOSTI

- Automatické měření délky na obou stranách
- Automatické měření délky na obou stranách s Z-zdvihem
- Měření délky nástroje a kontrola zlomení
- Závitování bez kompenzačního sklíčidla
- časovací zařízení
- 3D rádiová sonda
- nástroje
- držáky nástrojů
- kleštinové sklíčidlo
- kleštiny
- Úhlové frézovací hlavy pro zpracování zespodu
- pilové kotouče
- dopravník třísek
- odsávání výparů
- tiskárna štítků
- Čtečka kódů



Sledování procesu

Velký, přehledný obráběcí prostor je dobře viditelný přes velké okno.



Obráběcí oblast s výměníkem nástrojů/desk

Zásobník nástrojů pojme pilové kotouče, frézovací a vrtací nástroje i další obráběcí jednotky. Rotační výměník nástrojů umístěný v horní části portálu zkracuje dobu výměny. Výměna se provádí rychle a bezpečně v portálu a je možná i při pohybu osy X.



Vkládací poloha upínáče s rychlým nastavením

Adaptivní technologie upínání nabízí uzamykatelné polohy pro rychlé přizpůsobení různým šířkám profilů. Doraz je ergonomicky dobře umístěn na přední straně.



Portálová konstrukce pro obrábění velkých profilů

Rameno je vpředu a vzadu vedeno přes portál, což umožňuje obrábět velkoobjemové profily o rozměrech až 1 000 x 380 mm. SBZ 155 zvládá velký objem obrábění a má stabilitu potřebnou pro průmyslové požadavky.



Ochrana oblasti laserem

V kyvadlovém režimu lze jednotlivé díly obrábět ve dvou oddělených upínacích polohách. Obráběcí oblasti jsou v kyvadlovém provozu díky platným bezpečnostním normám snadno přístupné. Oblasti jsou rozděleny do tří zón, neustále aktivní inteligentní laserový systém reaguje podle aktivní zóny. To zajišťuje maximální bezpečnost a snižuje počet ručních potvrzení.





SBZ 155 / CENTRA PRO OBRÁBĚNÍ TYČÍ

LAYOUT

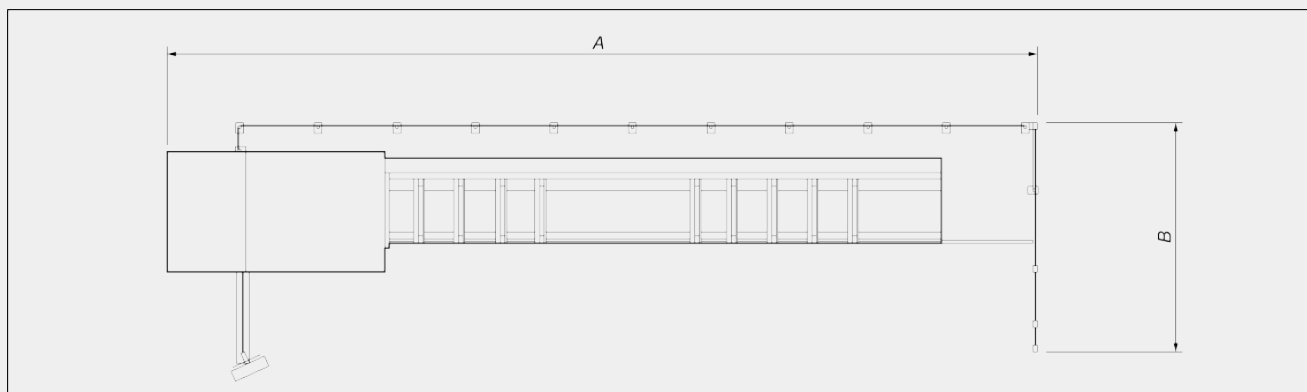

SBZ 155	8,1 m	11,7 m
Celková délka (A) (mm)	13.620	17.230
Hloubka (B) (mm)	4.510	4.510
Výška (mm)	3.500	3.500
Hmotnost (s 12 upínkami) (kg)	~ 9.810	~ 11.705

Celkové rozměry a hmotnost se mohou lišit v závislosti na konfiguraci výrobku

DRÁHY POJÍŽDĚNÍ OS

OSA X (mm)	8.100; 11.700
OSA Y (mm)	1.150
OSA Z (mm)	715
OSA A	-2° / +95°
OSA C	-275° / +95°

PŘESNOST POLOHOVÁNÍ

OSA X (mm)	+/- 0,1
OSA Y (mm)	+/- 0,1
OSA Z (mm)	+/- 0,1
OSA A	+/- 0,1°
OSA C	+/- 0,1°



RYCHLOST POLOHOVÁNÍ

OSA X (m/min)	100
OSA Y (m/min)	60
OSA Z (m/min)	60
OSA A (°/s)	84
OSA C (°/s)	80

ZRYCHLENÍ OS

OSA X (m/s ²)	2,0
OSA Y (m/s ²)	2,0
OSA Z (m/s ²)	4,0

FRÉZOVACÍ VŘETENO

Max. výkon na S1 (kW)	20
Max. otáčky (ot./min.)	24.000
Max. točivý moment (Nm)	17,8
Upínací kužel nástrojů	HSK 63F
Chlazení vodou	●

ZPŮSOB PROVOZU

Kyvadlový režim s 2 dorazy vlevo	●
Řez a oddělení od tyče	●
Pohovování pomocí absolutního snímače	●
Přeměřování délky nástroje pro kontrolu zlomení nástroje	○

BEZPEČNOSTNÍ ZAŘÍZENÍ A OCHRANY

Ochrana přístupu z přední strany (světelná clona / laser)	●
Boční ochrana přístupu (plot / ochranný panel)	●
Ochranné zařízení zadní strany (plot)	○

OBRÁBĚNÉ STRANY

Přímo s nářadím (vpředu/nahoře/vzadu, konce)	3 + 2
Úhlovou jednotkou (zespodu)	1

PRACOVNÍ ROZSAH

1F = obrábění na 1 straně 5F = obrábění na 5 stranách

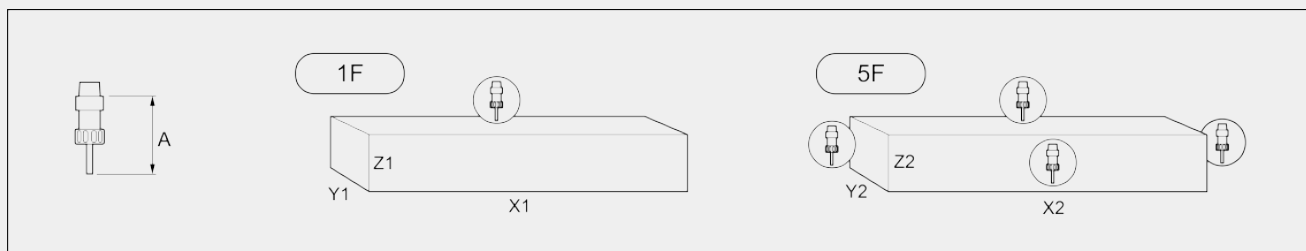

		A	X1	Y1	Z1	X2	Y2	Z2
SBZ 155 - 8,1 m	jednotlivý kus	135	7.789	1000	380	7.789	550	380
	kyvadlový provoz	135	2.850	1000	380	2.850	550	380
SBZ 155 - 11,7 m	jednotlivý kus	135	11.340	1000	380	11.340	550	380
	kyvadlový provoz	135	4.620	1000	380	4.620	550	380

Rozměry v mm

IF = Obrábění ze spodní strany

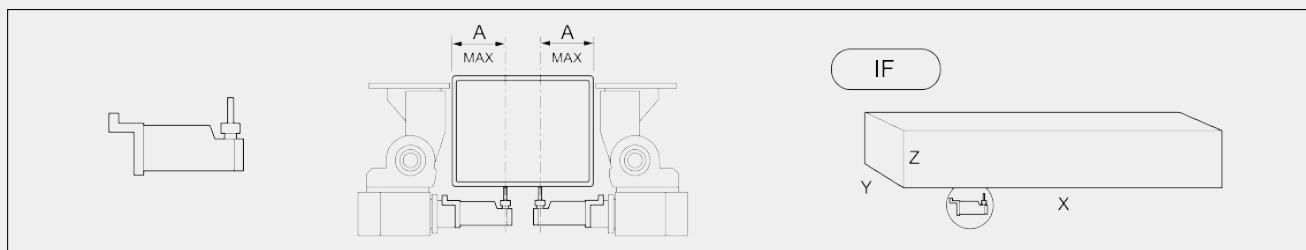

		A	X	Y	Z
SBZ 155 - 8,1 m	jednotlivý kus	180	7.789	500	380
	kyvadlový provoz	180	2.850	500	380
SBZ 155 - 11,7 m	jednotlivý kus	180	11.340	500	380
	kyvadlový provoz	180	4.620	500	380

Rozměry v mm



AUTOMATICKÝ ZÁSOBNÍK NÁSTROJŮ

Zásobních nástrojů pojízdný	●
Typ zásobníku: talířový výměník nástrojů	●
Max. počet nástrojů v zásobníku	26
Počet míst standardní nástroje do D=63 mm max.	16
Počet míst speciální nástroje	10
Speciální nástroje do D=100 mm max. (volitelně)	4 - 8
Speciální nástroj 1: pilový kotouč D=550 mm	○
Speciální nástroj 2: pilový kotouč D=200 mm	○
Úhlová hlava	○
Max. počet speciálních nástrojů úhlová hlava (volitelně)	4
Max. kotoučová fréza (místo úhlové hlavy 3/4) (volitelně) (mm)	250
Sada držáků nástrojů HSK63 + kleštiny	○
Max. délka nástroje (od rozměru kuželu) (mm)	250
Max. hmotnost nástroje s držákem (kg)	10

UPNUTÍ KUSŮ

Samostatné posunování upínek	●
Verze 8.100 mm; standardní počet upínek (max. pojezdová vzdálenost)	8
Verze 8.100 mm; max. počet přidavných upínek s max. pojezdovou vzdáleností	4
Verze 11.700 mm; standardní počet upínek (max. pojezdová vzdálenost)	10
Verze 11.700 mm; max. počet přidavných upínek s max. pojezdovou vzdáleností	2
Další přidavné upínky s omezenou dráhou pojezdu	○

ODVOD TRÍSEK A ODPADU

Dopravník třísek integrovaný v loži	○
Šikmý dopravník třísek	○

ODSÁVÁNÍ

Odsávání výparů	○
-----------------	---



PŘÍPOJKA STLAČENÉHO VZDUCHU

Tlak (barů)	6 - 7
Max. spotřeba vzduchu (při 6 barech) (l/min)	500
Max. spotřeba vzduchu (při 7 barech) (l/min)	750

POVELOVÉ FUNKCE

Microsoft® Windows® Embedded	●
Panel-PC 21,6" Procesor i7	●
Ruční ovládání	●
Porty USB a síťové připojení	●
Čtečka čárových kódů	○
Tiskárna štítků	○
Online asistence	●
USV pro bezpečné vypnutí stroje	●

SOFTWARE

eluCam 2d/3d Cad modul	●
------------------------	---

Included ● Available ○