



SBZ131

Centra pro obrábění tyčí



- 3osé centrum pro obrábění tyčí
- Pro hospodárné a racionální obrábění hliníkových, ocelových a nerezových profilů
- Všechny pracovní operace jako frézování, vrtání a řezání závitů se provádějí na profilové tyči v klidové poloze, aby nedošlo k poškození povrchu profilu
- Pojízdný revolverový zásobník nástrojů zajišťuje krátké časy pro výměnu nástrojů a tím i optimální obráběcí cykly
- Revolverový zásobník je možno osadit osmi nástroji nebo čtyřmi úhlovými frézovacími hlavami
- Autonomní posunování upínek umožňuje polohování upínek materiálu ve vedlejším čase
- 3osé řízení
- Nástrojové vřeteno provedeno jako dodatečná osa
- Úhlové hlavy pro boční a čelní obrábění
- Panelový počítač 18,5", USB připojení a síťové připojení
- Opěrační systém Windows
- eluCam

Délky obrábění

SBZ 131 – 4,2 m

- Max. délka obrábění s čelním obráběním 4.080 mm
- Max. délka obrábění bez čelního obrábění 4.200 mm

SBZ 131 – 7,2 m

- Max. délka obrábění s čelním obráběním 7.080 mm
- Max. délka obrábění bez čelního obrábění 7.200 mm

SBZ 131 – 8,5 m

- Max. délka obrábění s čelním obráběním 8.380 mm
- Max. délka obrábění bez čelního obrábění 8.500 mm

SBZ 131 – 10,2 m

- Max. délka obrábění s čelním obráběním 10.080 mm
- Max. délka obrábění bez čelního obrábění 10.200 mm

SBZ 131 – 11,5 m

- Max. délka obrábění s čelním obráběním 11.380 mm
- Max. délka obrábění bez čelního obrábění 11.500 mm



Možnosti vybavení

- Dvě oddělené obráběcí zóny umožňují obrábění v kyvadlovém provozu. Ochrana oblasti probíhá pro maximální bezpečnost navíc pomocí laserového skeneru na straně obsluhy.
- Taktovací provoz se zvláštním upínacím zařízením a výstupním pásem
- Automatické měření délek
- Úhlové frézovací hlavy
- Rychloběžná vřetena
- Pomaloběžná vřetena
- Hlava pily
- Upínky pro obrábění dvou tyčí současně
- Skener čárových kódů
- Držáky nástrojů
- Kleštiny
- Upínací kleště
- Nástroje
- eluCad (kancelářský softwarový balíček pro optimální řízení výroby)



Centrum pro obrábění tyčí SBZ 131 eluCam

SBZ 131 + speciální příslušenství

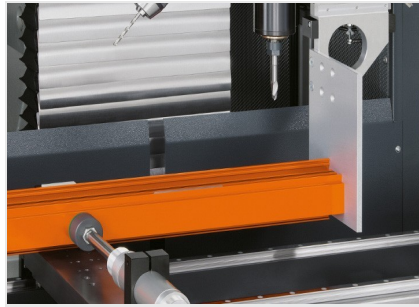

Centrum pro obrábění tyčí SBZ 131 eluCam

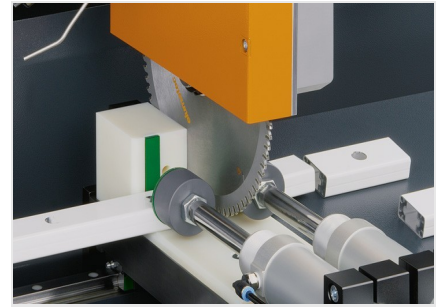

Centrum pro obrábění tyčí SBZ 131 eluCam

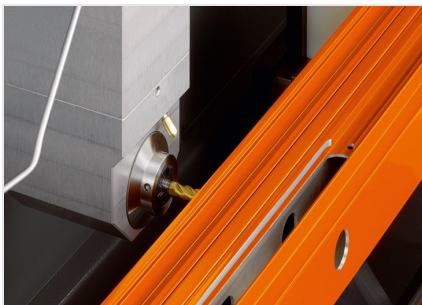

Centrum pro obrábění tyčí SBZ 131 eluCam

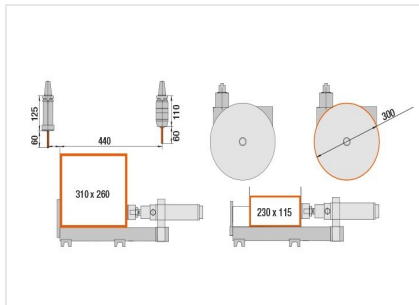

Centrum pro obrábění tyčí SBZ 131 eluCam

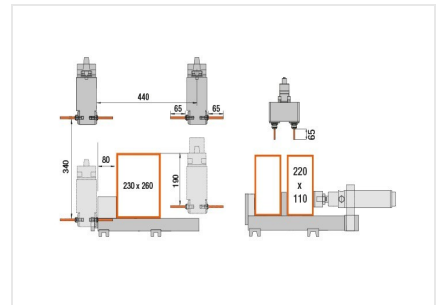

Centrum pro obrábění tyčí SBZ 131 eluCam



**Centrum pro obrábění
tyčí SBZ 131 eluCam**

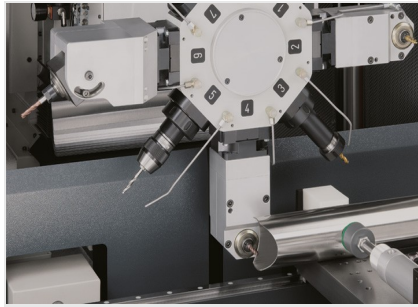

**Centrum pro obrábění
tyčí SBZ 131 eluCam**

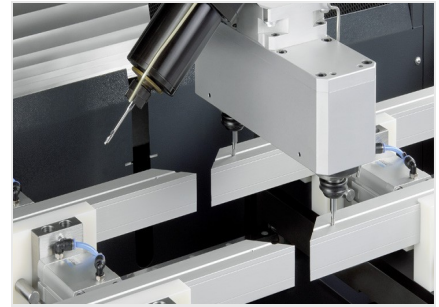

**Centrum pro obrábění
tyčí SBZ 131 eluCam**

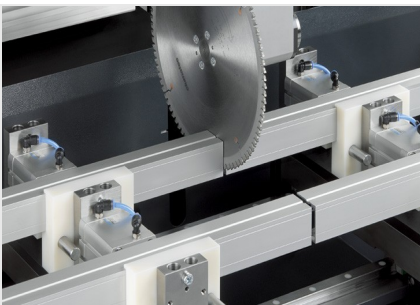

**Centrum pro obrábění
tyčí SBZ 131 eluCam**

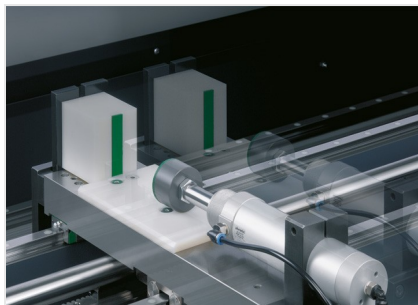

**Centrum pro obrábění
tyčí SBZ 131 eluCam**



SBZ 131 / CENTRA PRO OBRÁBĚNÍ TYČÍ

Pojezdová dráha osy X 4.200 mm, 7.200 mm, 8.500 mm, 10.200 mm, 11.500 mm (další délky na vyžádání), Vmax. 60 m/min.

- Pojezdová dráha osy Y 485 mm, Vmax. 60 m/min.
- Pojezdová dráha osy Z 340 mm, Vmax. 60 m/min.
- Otáčky vřetena max. 6.000 1/min. s rychloběžným vřetenem 18.000 1/min.
- Výkon vřetena 5,5 kW
- Revolverový výměník nástrojů s osmi nástroji
- Přípojka stlačeného vzduchu 7 barů
- Elektrická přípojka 400 V, 3~, 50 Hz, 63 A
- Spotřeba vzduchu/minuta cca 100 l s postřikováním