



SBZ122/75

Centra pro obrábění tyčí



- Pro hospodárné a racionální obrábění hliníkových, plastových a tenkostěnných ocelových profilů
- Všechny pracovní operace jako frézování, vrtání a řezání závitů se provádějí na profilové tyči v klidové poloze, aby nedošlo k poškození povrchu profilu
- Osa A plynule polohovatelná od -120° do $+120^\circ$
- Osa C plynule polohovatelná od -220° do $+220^\circ$
- Všemi pěti osami lze simultánně pojíždět pomocí RTCP (Rotation Tool Centerpoint)
- Díky dodatečné ose C je možné čelní obrábění zleva doprava
- Lineární vedení pro posunování upínače, autonomní
- Pracovní výsledky se zlepšují díky inteligentní regulační technice
- Rychlé polohování obráběcího agregátu až se 120 m/min. díky dynamickým servopohonům
- Řezání závitů bez vyrovnávací vložky
- Na 2osém agregátu s osou A a C je možné použít pilový kotouč o průměru 180 mm
- Autonomní polohování svorky
- Ergonomická práce díky modernímu šikmému loži
- Automatický výměník nástrojů s dvanácti ukládacími místy pro nástroje (bez nástrojů)
- Moderní 5osé řízení
- Není potřebná referenční jízda hlavních os díky použitým systémům absolutních rotačních snímačů
- Zamezení kolizím automatickým rozpoznáváním a polohováním upínače
- Motor frézky se silným točivým momentem s uzavřenou regulací otáček pro krátké doby rozběhu a brzdění včetně
- Certifikované, do pohonu integrované bezpečnostní funkce
- Nízkou spotřebu energie zaručuje inteligentní regulační technika
- Energeticky účinnější díky vloženému kruhovému spojení pohonů os
- Záložní zdroj napájení (UPS)
- Operační systém Windows
- Plochá obrazovka 18,5", procesor i5, přípojky USB a síťová přípojka
- Jednoduché a komfortní zadávání programu pomocí eluCam na ovládacím terminálu i během procesu obrábění
- Dálková údržba prostřednictvím internetového přístupu

Vybavení stroje

elumatec AG
Pinacher Straße, 61
75417 Mühlacker
Germany

Tel +49 7041-14-184
sales@elumatec.com
www.elumatec.com

The right to make technical alterations is reserved.



- Vzduchem chlazené vřeteno frézky 7 kW, S1
- Autonomní posunování upínače
- Automatické rozpoznání upínače
- Kabina k ochraně obsluhy
- Čtyři horizontální pneumatická zařízení pro upínání materiálu
- Jeden materiálový doraz, levý
- Upnutí nástroje HSK-F63
- Odklizení třísek do van na třísky
- Mazání minimálním množstvím maziva Vysoce výkonný řezný prostředek
- Ruční ovládací přístroj
- Hloubkoměr

Možnosti vybavení

- Nástroje
- Upnutí nástrojů
- Pilový kotouč 180 mm
- Měření délek oboustranně
- Dodatečný doraz pro obrábění nadměrných délek vlevo
- Pravý referenční doraz materiálu ke vkládání obrobků s obráběním nadměrných délek
- Chladicí přístroj Green-Line pro skříňový rozvaděč se sníženou spotřebou energie
- Skener čárových kódů
- Ochranná kabina dle volby kolem dokola uzavřená
- Standardně čtyři upínače. Možnost rozšíření až na osm upínačů
- Dvojité upnutí a další příslušenství na vyžádání
- Plochá obrazovka 21,6", procesor i7
- Držák na poznámky
- Protihlukový kryt
- Kolizně optimalizovaná upínací jednotka



Polohování osy A

Plynulé polohování osy od -120° do $+120^\circ$



Osa C

Plynulé polohování osy od -220° do $+220^\circ$.
Je možné čelní obrábění zleva a zprava.

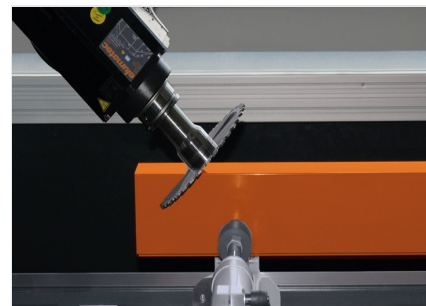

Centrum pro obrábění tyčí SBZ 122/75

Na 2osém agregátu s osou A a C lze použít pilový kotouč o průměru 180 mm



Zásobník nástrojů

Zásobník nástrojů s výměníkem nástrojů se dvanácti ukládacími místy pro nástroje současně zajišťují krátké, jednoduché seřizování a minimální vedlejší časy

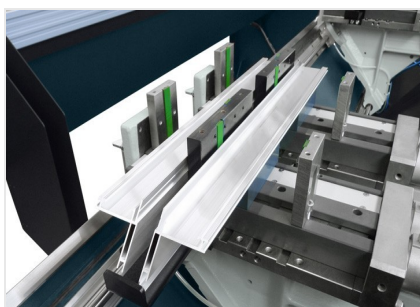

Dvojité upnutí

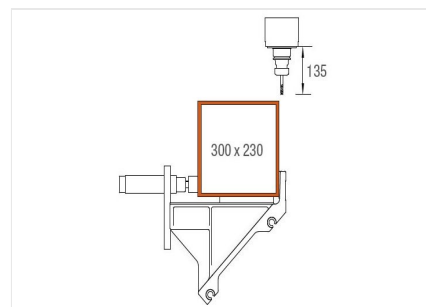

Rozsah obrábění osa Y a Z

Obrábění tyčí shora



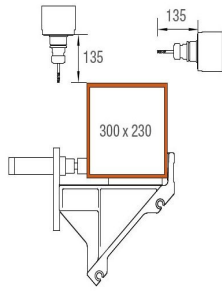

Rozsah obrábění osa Y a Z

Obrábění tyčí shora a zezadu

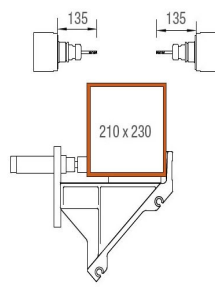

Rozsah obrábění osa Y a Z

Obrábění tyčí zepředu a zezadu



SBZ 122/75 / CENTRA PRO OBRÁBĚNÍ TYČÍ

SBZ 122/75

Max. délka obrábění bez čelního obrábění	3.851 mm
Max. délka obrábění s čelním obráběním	3.525 mm
Dráha poježdění osy X	4.176 mm, Vmax. 120 m/min.
Dráha poježdění osy Y	1.040 mm, Vmax. 60 m/min.
Dráha poježdění osy Z	540 mm, Vmax. 30 m/min.
Směr obrábění	5 (nahore, vzadu, vpředu, vlevo, vpravo)
Přesnost polohování	+/- 0,1 mm
Otáčky vřetena frézky	max. 20.000 ot./min.
Výkon vřetena frézky	7 kW, S1 (vodou chlazený)
Upnutí nástroje	HSK-F63
Výměna nástrojů	automaticky
Místa pro odkládání nástrojů v automatickém zásobníku	12
Úhlová hlava	ne
Průměr kotoučové frézy	120 mm
Průměr pilového kotouče	180 mm
Délka nástroje (od rozměru kužele)	max. 150 mm
Posunutí upínače	autonomní
Upínač	Premium (s lineárním vedením)
Software	eluCam
Přípojka stlačeného vzduchu	>7 barů
Elektrické připojení	400 V, 3~, 50 Hz, 25 A
Spotřeba vzduchu za minutu	cca 185 l s postřikováním
Celková délka	7.643 mm
Hloubka	2.171 mm
Výška	3.000 mm
Hmotnost	cca 3.800 kg