

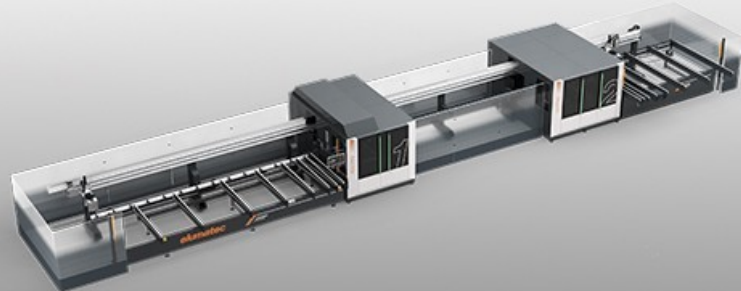

## SBZ625/13

Centros de mecanizado  
de barras



El vanguardista centro de mecanizado de paso continuo SBZ 625/13 proporciona al usuario una precisión y flexibilidad inigualables en el procesado del aluminio. Equipado con hasta 40 ejes, este centro de mecanizado es una solución duradera y potente gracias a su diseño sólido y robusto capaz de mecanizar sin dificultad tanto perfiles de aluminio estándar como perfiles de puertas y ventanas. Los pasos de mecanizado en paralelo reducen significativamente los tiempos de producción y su intuitiva interfaz de usuario garantiza un manejo sencillo.

### **Mecanizado en paralelo para una producción acelerada**

Menos necesidad de personal, resultados más rápidos: el SBZ 625/13 permite ejecutar varias fases de trabajo en paralelo gracias al desacoplamiento de la estación de mecanizado y la sierra con una longitud máxima de pieza de hasta 7500 mm.

### **Interfaz de usuario de nuevo desarrollo**

La visualización se basa ahora en la tecnología de web y en el diseño responsivo. Transparente, comprensible, intuitivo: la facilidad de uso fue la máxima prioridad durante el desarrollo. La visualización directa de los datos de la máquina y de la producción, así como las indicaciones de estado y mantenimiento, garantizan una visión transparente de la producción en todo momento.

### **Estación de descarga inteligente**

El sistema de descarga del 625/13 ofrece una solución flexible e inteligente para la extracción de piezas cortas y largas. Las cintas transportadoras de extracción se mueven sin dañar las superficies y ofrecen un aprovechamiento eficiente del espacio disponible, garantizando al tiempo un transporte seguro y la mejor manipulación posible de las piezas en longitudes de 360 a 7500 mm.



### Interfaz de manejo integrada

Gracias a su clara pantalla TFT de 21", al sistema operativo Windows y a la pantalla táctil, el centro de mecanizado de barras SBZ 625/13 ofrece un manejo sencillo e intuitivo. Sus representaciones gráficas detalladas y comprensibles mejoran la comunicación hombre-máquina.



### Introducción cargador

Dependiendo de la sección transversal del perfil, el cargador del centro de mecanizado de barras SBZ 625/13 admite hasta 10 perfiles con una longitud de 500 mm - 7500 mm. La máquina viene de serie con 8 correas de transporte (ampliables opcionalmente). Su altura de carga ergonómica de 910 mm facilita la carga de perfiles por el operador.

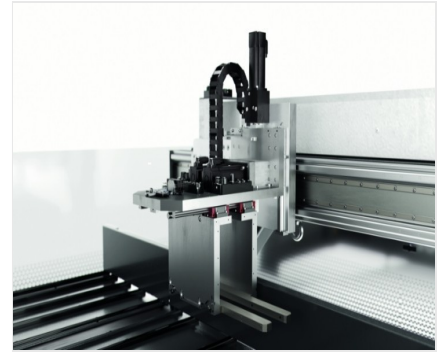

### Pinza externa paralela

El sistema de pinza externa utiliza un servoaccionamiento lineal para llevar las secciones transversales del perfil a la posición exacta de mecanización en el menor tiempo posible. La pinza externa paralela también dispone de un ajuste digital programable de la presión de las mordazas de sujeción.



### Sujeción de perfiles

Equipado con dos torretas de sujeción en la entrada y en la salida, cada una con una carrera de 200 mm para el soporte de perfiles, el centro de mecanizado de barras SBZ 625/13 apuesta por una innovadora tecnología de sujeción. Un gran número de mordazas horizontales y verticales garantizan una sujeción óptima de los perfiles en todo momento, desde la introducción hasta la extracción.



### Grupo de fresado estación de mecanizado

Un nuevo concepto de mecanización paralela: una torreta de mecanizado en la parte delantera y otra en la trasera, cada una móvil en 4 ejes, permiten el mecanizado simultáneo del perfil. Con hasta 8 útiles en 4 husillos portafresas refrigerados por agua y un ángulo de giro de 270°, el centro de mecanizado de barras SBZ 625/13 está perfectamente equipado para las operaciones de fresado en el sector del aluminio. El mecanizado simultáneo en la barra garantiza un mecanizado más eficaz.



### Almacenamiento intermedio

La combinación de una pinza paralela adicional y una sección de almacenamiento intermedio de hasta 7500 mm permite un proceso de mecanizado desacoplado. Mientras se realizan los taladros y fresados en la estación de mecanizado, el almacenamiento intermedio permite realizar el corte a medida en paralelo.





### Grupo de sierra

El grupo de sierra guiado linealmente consta de 3 sierras con un diámetro de disco de 550 mm y una potencia motriz de 2,2 kW. Son posibles secciones transversales de perfil de 185 x 150 mm o 185 x 230 mm y cortes de separación de 45°, 90° y 135°. Las mordazas de placas sujetan para ello la pieza a mecanizar con absoluta fiabilidad y eliminan las obstrucciones durante el corte a medida de los perfiles. Gracias a los ángulos de corte fijos de la sierra, se consiguen velocidades de corte muy elevadas.

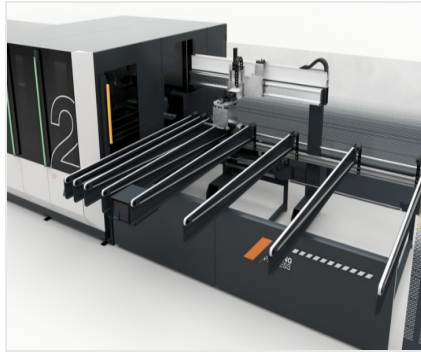

### Cinta transportadora de extracción

La extracción de perfiles con una longitud de hasta 7500 mm sobre cintas transportadoras permite una manipulación de los perfiles sin dañar las superficies.

## SBZ 625/13 / CENTROS DE MECANIZADO DE BARRAS