

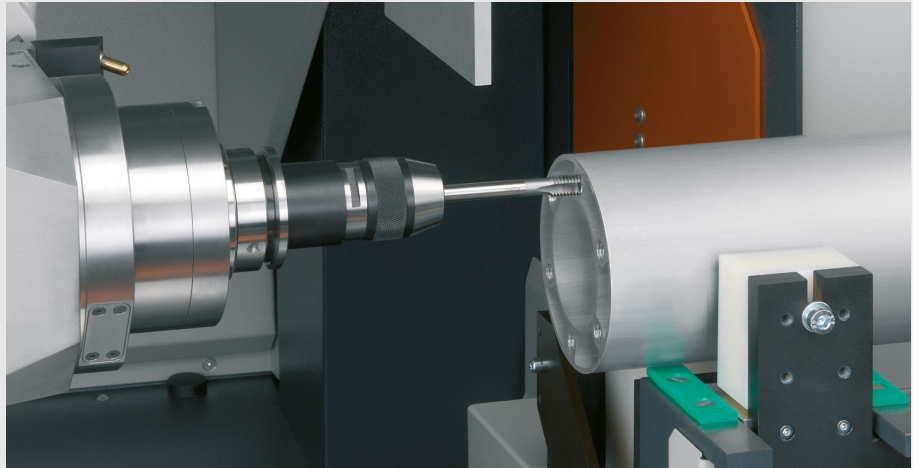

SBZ150

Stabbearbeitungszentren



- 5-Achs-Stabbearbeitungszentrum
- Für die wirtschaftliche und rationelle Bearbeitung von Aluminium- und dünnwandigen Stahlprofilen konzipiert
- Alle Arbeitsgänge wie Fräsen, Bohren, Gewindefräsen, Klinken und Sägen finden bei ruhendem Profilstab zur Schonung der Profilloberfläche statt
- 6-Seiten-Bearbeitung. Von unten mit Winkelkopf (Option)
- Bediener-Software mit graphischer 3D-Darstellung der Werkstücke
- Das Magazin ist mit neun Standardwerkzeugen, fünf Sonderwerkzeugen (Winkelfräskopf und Sonderfräser) und einem Sägeblatt bestückbar
- Robuste und verschleißarme Direktantriebe in allen Achsen ermöglichen die schnelle Grundpositionierung des Bearbeitungsaggregates
- Automatische Spannererkennung und -positionierung
- 5-Achs-Steuerung für räumliche Bearbeitungen, 15"-Farbbildschirm, USB-Anschlüsse, Netzwerkanschluss
- Windows-Betriebssystem
- eluCam

Bearbeitungslängen

SBZ 150 – 6,0 m

- Max. Bearbeitungslänge mit stirnseitiger Bearbeitung 5.900 mm
- Max. Bearbeitungslänge ohne stirnseitige Bearbeitung 6.220 mm

SBZ 150 – 7,3 m

- Max. Bearbeitungslänge mit stirnseitiger Bearbeitung 7.200 mm
- Max. Bearbeitungslänge ohne stirnseitige Bearbeitung 7.520 mm

SBZ 150 – 9,0 m

- Max. Bearbeitungslänge mit stirnseitiger Bearbeitung 8.900 mm
- Max. Bearbeitungslänge ohne stirnseitige Bearbeitung 9.220 mm

SBZ 150 – 10,3 m

- Max. Bearbeitungslänge mit stirnseitiger Bearbeitung 10.200 mm
- Max. Bearbeitungslänge ohne stirnseitige Bearbeitung 10.520 mm

SBZ 150 – 12,0 m





- Max. Bearbeitungslänge mit stirnseitiger Bearbeitung 11.900 mm
- Max. Bearbeitungslänge ohne stirnseitige Bearbeitung 12.220 mm

Optionen

- 2-Lagen-Bearbeitung für Pendelbetrieb
- Winkelfräskopf zur Bearbeitung von unten
- Automatische Längenmessung
- Späneförderband
- Barcode-Scanner
- Etikettendrucker
- Takteinrichtung
- Werkzeugaufnahmen
- Spannzangenfutter
- Spannzangen
- Sägeblätter
- Werkzeuge
- eluCad (Office-Softwarepaket für das optimierte Produktionsmanagement)



Stabbearbeitungszentrum SBZ 150

SBZ 150 + Sonderzubehör



Stabbearbeitungszentrum SBZ 150

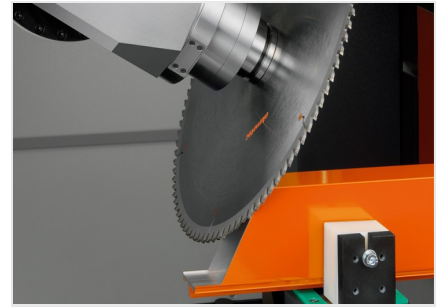

Stabbearbeitungszentrum SBZ 150

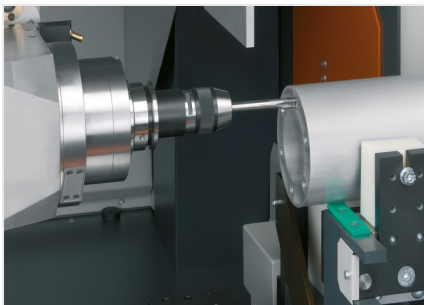

Stabbearbeitungszentrum SBZ 150

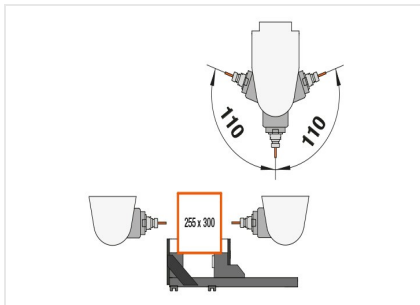

Stabbearbeitungszentrum SBZ 150



Stabbearbeitungszentrum SBZ 150





**Stabbearbeitungszentrum
SBZ 150**





SBZ 150 / STABBEARBEITUNGSZENTREN

- Verfahrweg X-Achse 6.500 mm, 7.800 mm, 9.500 mm, 10.800 mm, 12.500 mm (weitere Längen auf Anfrage) Vmax. 70 m/min.
- Verfahrweg Y-Achse 1.000 mm, Vmax. 40 m/min.
- Verfahrweg Z-Achse 630 mm, Vmax. 40 m/min.
- Schwenkwinkel A-Achse: +/-110° frei programmierbar in 1/10°-Schritten
- Schwenkwinkel C-Achse: +/-182° frei programmierbar in 1/10°-Schritten
- Spindeldrehzahl max. 24.000 1/min.
- Spindelleistung 15 kW S1
- Fräserdurchmesser max. 100 mm
- Scheibenfräserdurchmesser max. 100 mm
- Sägeblattdurchmesser max. 400 mm
- Werkzeugaufnahme HSK-63F
- Druckluftanschluss 7 bar
- Elektrischer Anschluss 400 V, 3~, 50 Hz, 80 A
- Luftverbrauch pro Minute ca. 200 l mit Sprühen