



SBZ151

Centra pro obrábění tyčí



- 5osé centrum pro obrábění tyčí
- Koncipované pro flexibilní a efektivní obrábění hliníkových a tenkostěnných ocelových profilů
- Všechny pracovní kroky jako frézování, vrtání, řezání závitů, frézování závitů, vyřezávání a řezání se kvůli ochraně povrchu provádějí v klidové poloze
- Rychlé polohování obráběcího agregátu až s 66 m/min. díky dynamickým servopohonům
- 6stranné obrábění. Zespolu úhlovou hlavou (možnost)
- Pojízdné zásobníky nástrojů zajistí krátké doby výměny nástrojů a díky tomu optimální cykly obrábění
- Jeden zásobník je možné vybavit 13 standardními nástroji a sedmi speciálními nástroji (úhlová frézovací hlava a speciální fréza). Další zásobník pro pilový kotouč o průměru 400 mm nebo 500 mm.
- Autonomní polohování upínek s absolutním měřicím systémem
- Dvě oddělené obráběcí zóny umožňují obrábění v kyvadlovém provozu. Zabezpečení proti přístupu ochrannými ploty a světelnými závorami
- 5osé CNC řízení s autarkní CNC pro prostorové obrábění, vyřezávání a řezání
- Není nutná referenční jízda os díky použití systému absolutního rotačního snímače
- Síťová přípojka a USB rozhraní
- Ovládací terminál s operačním systémem Windows a 15" plochou obrazovkou
- Dálková údržba prostřednictvím přístupu k internetu
- eluCloud-ready

Obráběcí délky

SBZ 151 edice 90 - 6,0 m

- Max. délka obrábění s čelním obráběním 5.680 mm
- Max. délka obrábění bez čelního obrábění 6.000 mm

SBZ 151 edice 90 - 7,3 m

- Max. délka obrábění s čelním obráběním 6.980 mm
- Max. délka obrábění bez čelního obrábění 7.300 mm

SBZ 151 edice 90 - 9,0 m

- Max. délka obrábění s čelním obráběním 8.680 mm
- Max. délka obrábění bez čelního obrábění 9.000 mm

SBZ 151 edice 90 - 10,3 m



- Max. délka obrábění s čelním obráběním 9.980 mm
- Max. délka obrábění bez čelního obrábění 10.300 mm

SBZ 151 edice 90 - 12,0 m

- Max. délka obrábění s čelním obráběním 11.680 mm
- Max. délka obrábění bez čelního obrábění 12.000 mm

SBZ 151 edice 90 - 13,3 m

- Max. délka obrábění s čelním obráběním 12.980 mm
- Max. délka obrábění bez čelního obrábění 13.300 mm

SBZ 151 edice 90 - 15,0 m

- Max. délka obrábění s čelním obráběním 14.680 mm
- Max. délka obrábění bez čelního obrábění 15.000 mm

SBZ 151 edice 90 - 16,3 m

- Max. délka obrábění s čelním obráběním 15.980 mm
- Max. délka obrábění bez čelního obrábění 16.300 mm

Delší provedení jsou možná na vyžádání

Možnosti vybavení

- Automatické přeměřování délky oboustranně
- Automatické přeměřování délky oboustranně se zdvihem Z
- Měření délky nástroje a kontrola prasklin
- Řezání závitů bez vyrovnávací vložky
- Taktovací zařízení
- 3D rádiový měřicí snímač
- Nástroje
- Držáky nástrojů
- Sklíčidla
- Kleštiny
- Úhlová frézovací hlava pro obrábění zespolu
- Pilové kotouče
- Dopravník třísek
- Odsávání výparů
- Tiskárna etiket
- Čtečka čárových kódů





Centrum pro obrábění tyčí SBZ 151 Edition 90

5osé obrábění s rozšířeným rozsahem
natáčení od -110° do $+110^\circ$

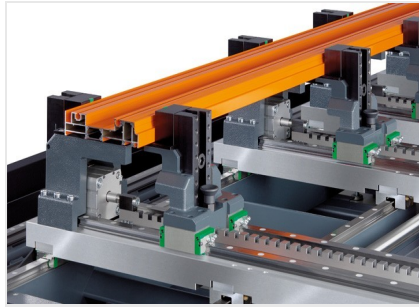

Centrum pro obrábění tyčí SBZ 151 Edition 90

Nový koncept upínače

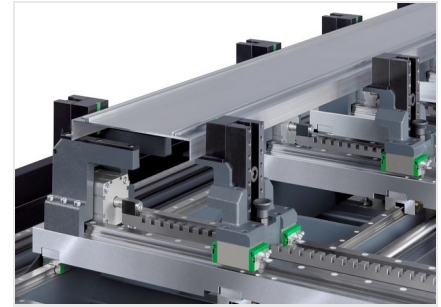

Centrum pro obrábění tyčí SBZ 151 Edition 90

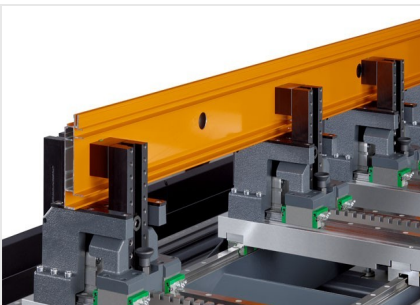

Centrum pro obrábění tyčí SBZ 151 Edition 90



Centrum pro obrábění tyčí SBZ 151 Edition 90



Centrum pro obrábění tyčí SBZ 151 Edition 90

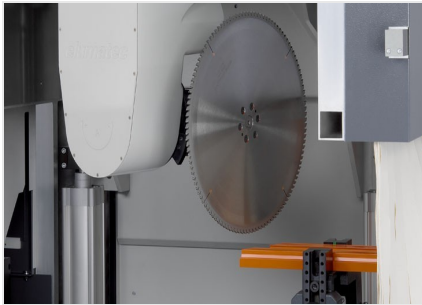

**Centrum pro obrábění
tyčí SBZ 151 Edition 90**

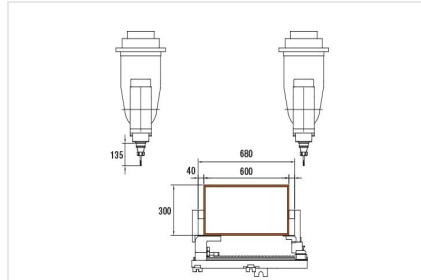

**Centrum pro obrábění
tyčí SBZ 151 Edition 90**

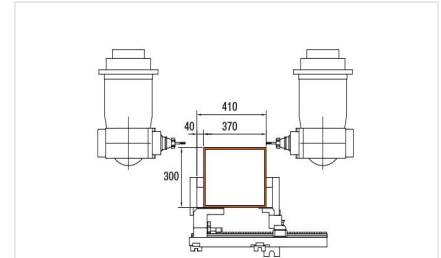

**Centrum pro obrábění
tyčí SBZ 151 Edition 90**

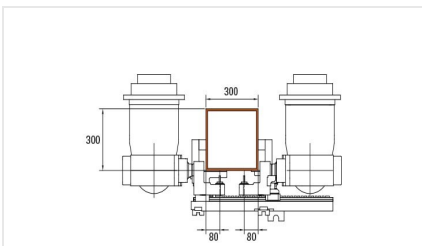

**Centrum pro obrábění
tyčí SBZ 151 Edition 90**

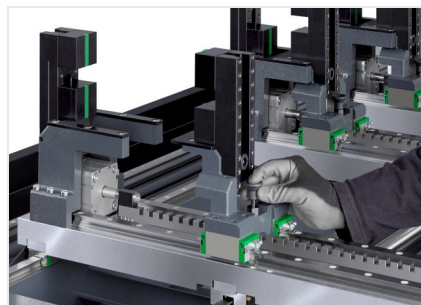

**Centrum pro obrábění
tyčí SBZ 151 Edition 90**





SBZ 151 / CENTRA PRO OBRÁBĚNÍ TYČÍ

- Pojezd osy X 6.000 mm, 7.300 mm, 9.000 mm, 10.300 mm, 12.000 mm, 13.300 mm, 15.000 mm, 16.300 mm, Vmax. 66 m/min.
- Pojezd osy Y 1.150 mm, Vmax. 40 m/min.
- Pojezd osy Z 715 mm, Vmax. 40 m/min.
- Úhel natočení osy A u pilového kotouče o průměru 500 mm +/- 100° (u pilového kotouče o průměru 400 mm +/- 110°)
- Úhel natočení osy C: +/-182°
- Přesnost polohování
 - osa X/Y/Z +/- 0,1 mm/m
 - osa A/C +/- 0,1°
- Otáčky vřetena max. 24.000 1/min.
- Výkon vřetena 20 kW S1
- Výměník nástrojů vpravo 20 míst pro nástroje
- Výměník nástrojů vlevo jeden pilový kotouč, průměr pilového kotouče 500 mm (400 mm možnost)
- Na zvláštních místech pro nástroje možné
 - 13x max. 50mm
 - 1x max. 180 mm (pilový kotouč)
 - 1x max. 100 mm
 - 5x max. 63 mm (alternativně je možné 2x WFK)
- Držák nástrojů HSK-63F
- Připojení stlačeného vzduchu 7 barů
- Elektrické připojení 400 V, 3~, 50 Hz, 50 A
- Spotřeba vzduchu za minutu cca 265 l s postřikováním