

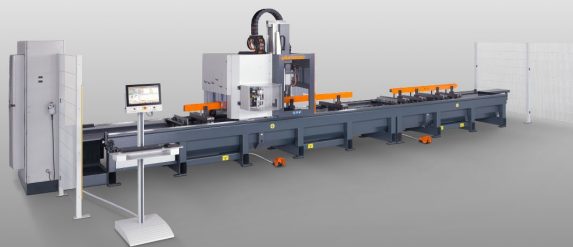

### SBZ140

Centra pro obrábění tyčí



- 4osé centrum pro obrábění tyčí
- Pro hospodárné a racionální obrábění hliníkových a tenkostěnných ocelových profilů
- Standardní provedení se vzduchem chlazeným frézovým vřetenem (provedení s vodou chlazeným frézovým vřetenem je alternativně k dispozici)
- Všechny pracovní operace jako frézování, vrtání a řezání závitů se provádějí na profilové tyči v klidové poloze, aby nedošlo k poškození povrchu profilu
- Plynulé obrábění všemi nástroji od  $-90^\circ$  do  $+90^\circ$
- Automatické polohování upínače s absolutním měřicím systémem
- Pojízdný zásobník nástrojů zajišťuje krátké časy pro výměnu nástrojů a tím i optimální obráběcí cykly
- Zásobník je možno osadit osmi nástroji
- Pro obrábění dvou tyčí a čelní opracování je k dispozici rotační úhlová hlava se dvěma různými nástroji ( $0^\circ - 90^\circ - 180^\circ - 270^\circ$ ) (možnost)
- Dvě oddělené obráběcí zóny umožňují obrábění v kyvadlovém provozu (možnost). Ochrana oblasti probíhá pro maximální bezpečnost pomocí laserového skeneru na straně obsluhy.
- 4osé řízení
- 18,5" barevný monitor, USB přípojky a síťové připojení
- Operační systém Windows
- eluCam

#### Délky obrábění

SBZ 140 - 4,2 m

- Max. délka obrábění s čelním obráběním 4.200 mm
- Max. délka obrábění bez čelního obrábění 4.320 mm

SBZ 140 - 7,6 m

- Max. délka obrábění s čelním obráběním 7.600 mm
- Max. délka obrábění bez čelního obrábění 7.720 mm

SBZ 140 - 9,7 m

- Max. délka obrábění s čelním obráběním 9.700 mm
- Max. délka obrábění bez čelního obrábění 9.820 mm

#### Možnosti vybavení



- 2polohové obrábění pro kyvadlový provoz
- Automatické měření délek oboustranně
- Upínací zařízení pro obrábění dvojité tyčí
- Čtečka čárových kódů
- Stacionární výměník nástrojů (16násobný)
- Pojízdny výměník nástrojů pro úhlovou hlavu nebo pilovou hlavu
- Úhlové frézovací hlavy
- Pilová hlava
- Držáky nástrojů
- Sklíčidla
- Kleštiny
- Nástroje
- eluCad (kancelářský softwarový balíček pro optimální řízení výroby)

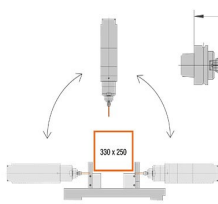

**SBZ 140 Centrum pro  
obrábění tyčí**

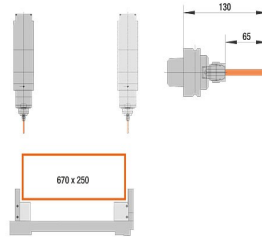

**SBZ 140 Centrum pro  
obrábění tyčí**

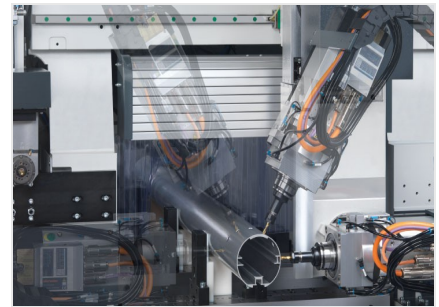

**SBZ 140 Centrum pro  
obrábění tyčí**

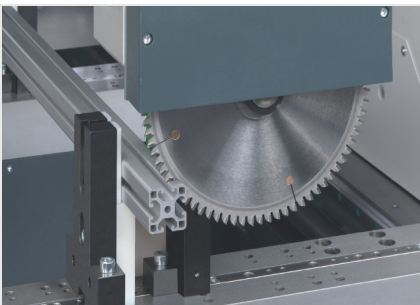

**SBZ 140 Centrum pro  
obrábění tyčí**



**SBZ 140 Centrum pro  
obrábění tyčí**



**SBZ 140 Centrum pro  
obrábění tyčí**



**SBZ 140 Centrum pro  
obrábění tyčí**

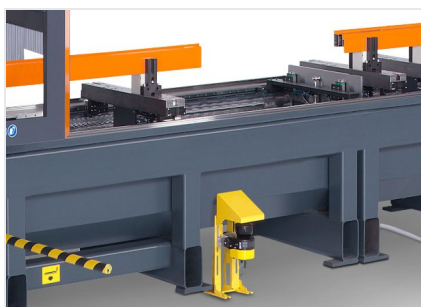

**SBZ 140 Centrum pro  
obrábění tyčí**



### SBZ 140 / CENTRA PRO OBRÁBĚNÍ TYČÍ

#### SBZ 140

Max. délka obrábění bez čelního obrábění

4.320 mm, 7.720 mm, 9.820 mm

Max. délka obrábění s čelním obráběním

4.200 mm, 7.600 mm, 9.700 mm

Dráha poježdění osy X

4.320 mm, 7.720 mm, 9.820 mm  
(další délky na vyžádání), Vmax. 63 m/min.

Dráha poježdění osy Y

845 mm, Vmax. 60 m/min.

Dráha poježdění osy Z

620 mm, Vmax. 60 m/min.

Rozsah otáčení osy A

-90° 0° +90°

Otáčky vřetena

max. 24.000 1/min.

Výkon vřetena

11 kW S1

Směr obrábění

nahore / vpředu / vzadu / (vlevo/vpravo)

Přesnost polohování

0,1 mm/m

Upnutí nástroje

HSK-63F

Výměna nástroje

výměník nástrojů osm nástrojů,  
další místa pro nástroje na vyžádání

Místa pro odkládání nástrojů

8

v automatickém zásobníku

Úhlová hlava

max. 2 (možnost)

Průměr kotoučové frézy

120 mm

Průměr pilového kotouče

180 mm

Posunutí upínače

automaticky

Upínač

4 / 8 / 12 (max. 16)

Software

elucam

Přípojka stlačeného vzduchu

>7 barů

Elektrické připojení

400 V, 3~, 50 Hz, 63 A

Spotřeba vzduchu za minutu

cca 180 l/min. s postřikováním

Celková délka

cca 7.700 mm, 11.240 mm, 13.390 mm

Hloubka

cca 3.400 mm

Výška

cca 2.950 mm

Hmotnost

cca 5.000 kg / 7.400 kg / 8.200 kg