

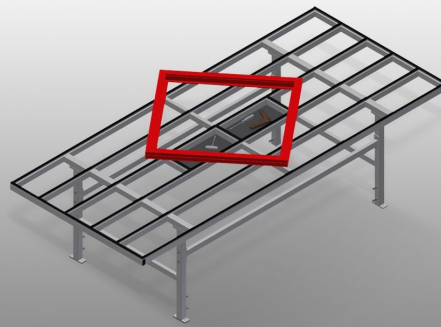

MST3000

Montážní stoly
horizontální



Montážní stůl vysouvací pro všechny práce s rámy a křídly

- Stabilní ocelová konstrukce
- Montážní stůl pro všechny práce s rámy a křídly
- Vodorovná přeprava rámu
- Odkládací plocha pro odkládání nástrojů a příslušenství
- Výškově nastavitelný
- Podložka na stůl s plastovými kluznými lištami
- Snadná montáž ve stavebnicovém systému

Možnosti vybavení

- Na přání lze dodat také s kartáčovými lištami
- Na přání lze dodat také s plstěnými lištami (pro dřevěné elementy)
- Na přání lze dodat také s pryžovými lištami (pro hliníkové elementy)
- Připojení stlačeného vzduchu 4krát



Posuvný stůl MST 3000

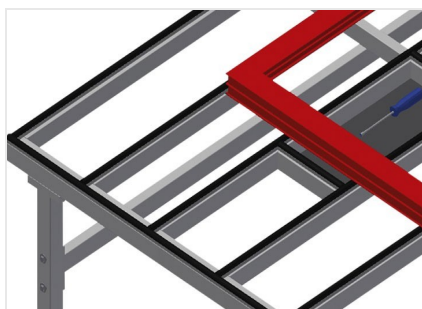

Opěrná plocha

Podložka na stůl s plastovými kluznými lištami



Odkládací dno

Odkládací dno pro odkládání příslušenství a nástrojů



Výškové nastavení

Nastavitelná pracovní výška pomocí nastavitelných noh od 850 - 1.000 mm



Kartáčová lišta

Podložka na stůl kartáčová lišta



Plstěná lišta

Podložka na stůl plstěná profilová lišta



Pryžové lišty

Podložka na stůl pryžový a plstěný profil

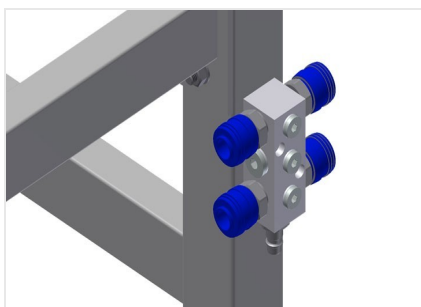

Připojení stlačeného vzduchu 4krát

Připojení stlačeného vzduchu 4krát pro připojení pneumatických nástrojů



MST 3000 / MONTÁŽNÍ STOLY HORIZONTÁLNÍ

- Délka 3.000 mm
- Výška 850 - 1.000 mm
- Šířka 1.300 mm
- Hmotnost 110 kg